

AVTEK PRO

Wall/Video/Cinema/Business



Ekran rozwijany ręcznie

Manual screen

Leinwand, manuell

Écran déroulable manuellement

Ručně rolovací plátno

Ručne rolovacie plátno

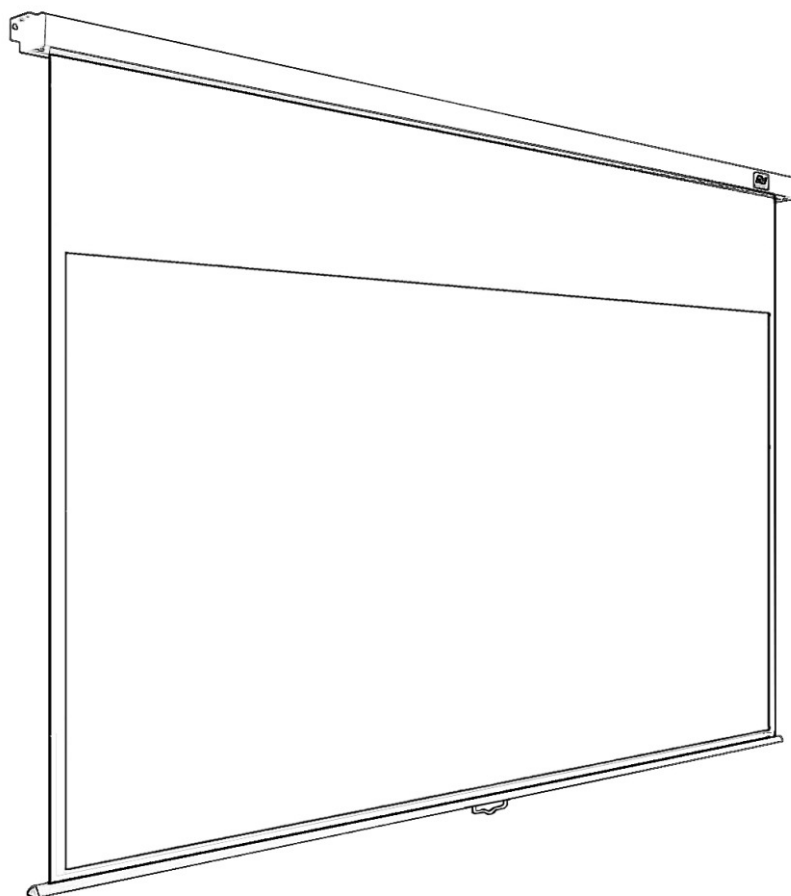

PL	Instrukcja obsługi	2
EN	User manual	3
DE	Gebrauchsanweisung	4
FR	Mode d'emploi	5
CZ	Návod k obsluze	6
SK	Návod na obsluhu	7

Instalacja

Ekran można zawiesić na ścianie lub pod sufitem. Rodzaj instalacji zależy od indywidualnych potrzeb użytkownika. W każdym przypadku należy jednak dopilnować, aby zostały użyte właściwe akcesoria. Do montażu ściennego lub sufitowego na powierzchni drewnianej należy użyć wkrętów do drewna $\varnothing 4 \times 50$ mm.

Aby zainstalować ekran na ścianie ceglanej, betonowej lub gipsowej, należy użyć wkrętów $\varnothing 6 \times 50$ mm i odpowiednich dla rodzaju ściany kotw lub plastikowych kołków.

Montaż na suficie:

Zainstaluj na końcach obudowy pierścienie zaczepów, po czym zmierz odległość między nimi. Nawierc w suficie oddalone od siebie o taką samą odległość otwory na haczyki, upewniwszy się najpierw, czy łącząca je linia przebiega równoległe do ściany.

Wkręć w wywiercone otwory odpowiedniej wielkości haczyki i zawieś na nich ekran na znajdujących się na jego końcach zaczepach.

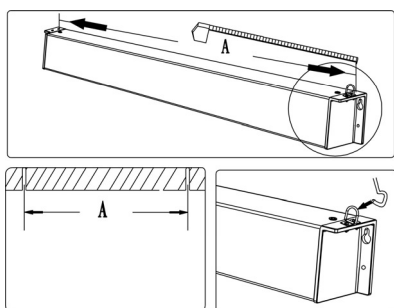

Sposób montażu na suficie (wariant 1)

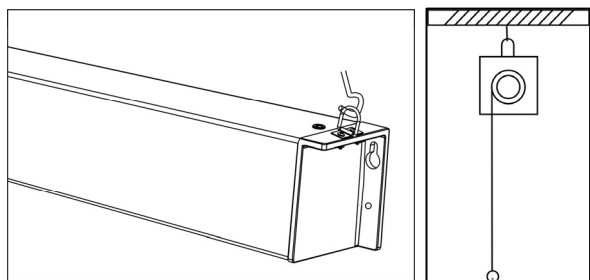

Zmierz odległość między otworami, znajdującymi się na górnej powierzchni okuć na obu końcach obudowy ekranu, a następnie zaznacz na suficie oddalone od siebie o tę odległość punkty. Wywierc w nich otwory na wkręty, uważając, aby pokryły się one z otworami w okuciu obudowy ekranu. Przełóż przez każdy z otworów odpowiedni wkręt i przykręć nimi obudowę ekranu do sufitu.

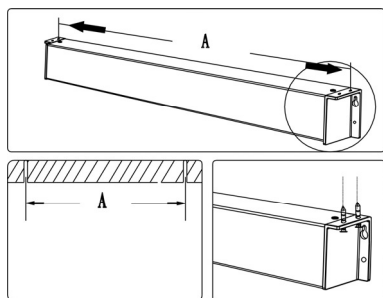

Sposób montażu na suficie (wariant 2)

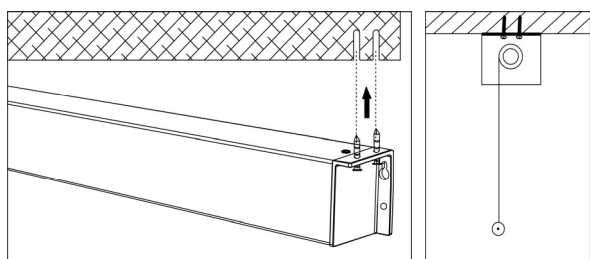

Ekran należy zainstalować w taki sposób, aby przy pełnym jego rozwinięciu każdy z odbiorców był w stanie widzieć go w całości.

Montaż na ścianie:

Zmierz odległość między otworami okuć do montażu ściennego, następnie zaznacz na ścianie oddalone od siebie o tę odległość punkty. Wywierc w nich otwory na wkręty, zwracając szczególną uwagę, aby łącząca je linia przebiegała poziomo. W każdy z otworów wkręć odpowiedni wkręt i zawieś ekran na otworach znajdujących się w okuciu na końcach jego obudowy. Za pomocą linijki sprawdź, czy ekran jest równomiernie oddalony od ściany (w razie potrzeby, aby dokonać korekty, wkręć odpowiedniej wielkości wkręty w dwa dolne otwory).

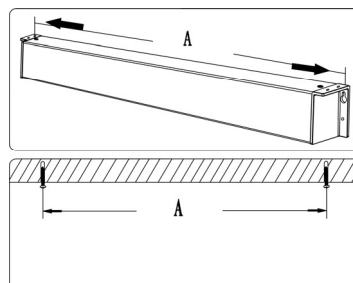

Sposób montażu na ścianie

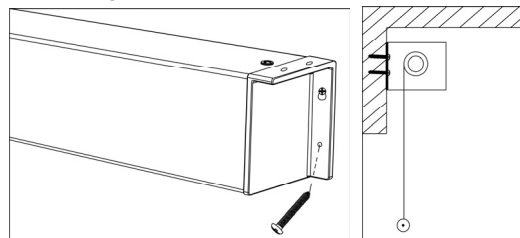

Korzystanie z ekranu

ROZWIJANIE EKRANU:

Pociągnij arkusz ekranu ku dołowi, rozwijając go na potrzebną wysokość (Rys. 1). Następnie przytrzymaj go w docelowym położeniu przez co najmniej 3 sekundy, po czym pozwól ekranowi nieznacznie cofnąć się do obudowy, co spowoduje zaskoczenie blokady położenia ekranu.

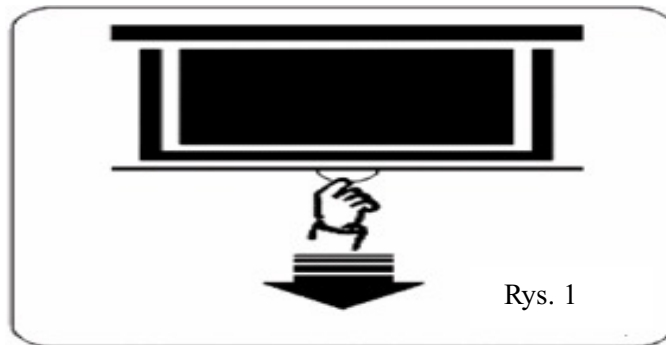

Rys. 1

ZWIJANIE EKRANU:

Pociągnij arkusz ekranu ku dołowi, co spowoduje odblokowanie mechanizmu zwijającego (Rys. 2). Pozwól wówczas ekranowi zwinąć się do obudowy.

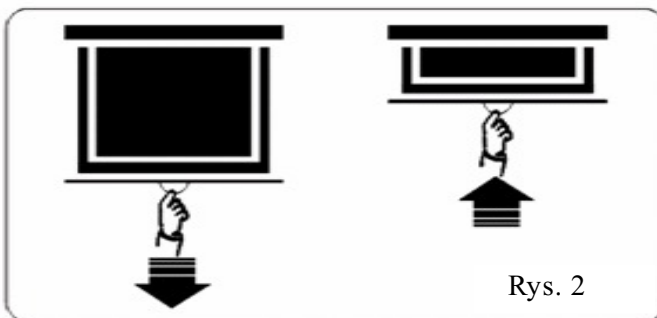

Rys. 2

Installation Method

The screen can be wall mounted or ceiling mounted, users can choose the mounting method according to their needs. Whichever method of mounting is used, insure the right equipment is used.

For wall mounting or ceiling mounting on a wooden surface use $\varnothing 4 \times 50$ mm wood screws.

For mounting on a brick, concrete or plaster surface use $\varnothing 6 \times 50$ mm screws with screw anchors or wall plugs.

Ceiling Mounting:

Install the U-bolts first and then measure the distance between U-bolts, drill holes for screw hooks the same distance apart, making sure the holes are in line with each other and parallel with the wall.

Screw the appropriate screw hooks into the holes and hang the screen by the U-bolts.

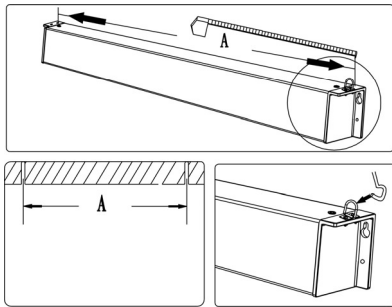

Ceiling mounting method (way 1)

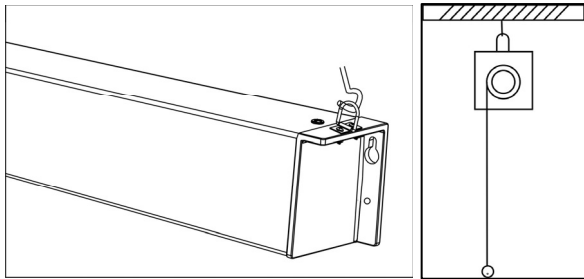

Measure the distance from the holes in the end caps top surface, mark out the same distance on the ceiling and drill holes for the screws, making sure the holes are level. Screw an appropriate screw into each hole, hang the screen from the screws with the holes in the end caps.

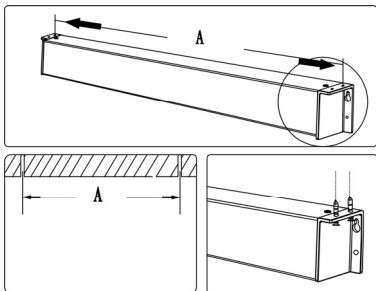

Ceiling mounting method (way2)

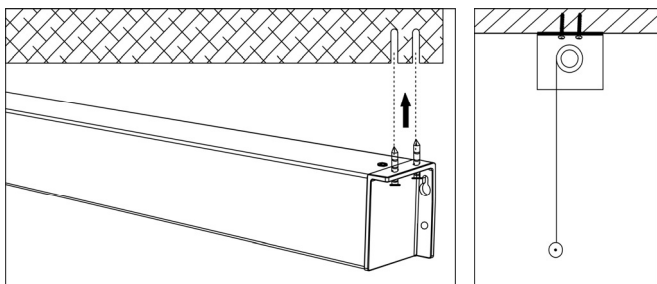

Install the screen so that when fully extended the audience can see the whole screen.

Wall Mounting:

Measure the distance from the holes in the wall mounting brackets, mark out the same distance on the wall and drill holes for the screws, making sure the holes are level. Screw an appropriate screw into each hole, hang the screen from the screws with the holes in the brackets. Check the screen is evenly spaced from the wall with a ruler. (Screw appropriate screws into the two bottom holes to fix the screen if necessary)

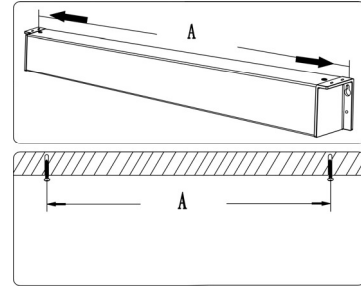

Wall mounting method

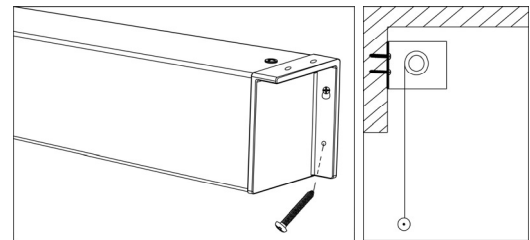

Screen Operation

TO LOWER THE PROJECTION SURFACE:

Pull the projection surface down to the desired length (Fig. 1); Stop for at least 3 seconds, then allowing the projection surface to retract a small amount until it locks.

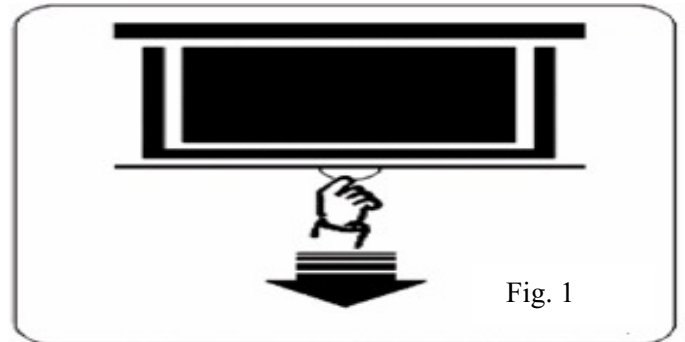

Pulling the projection surface down a small amount will disengage the locking mechanism. (Fig. 2)

Once the locking mechanism has been disengaged the projection surface will be pulled back into its case.

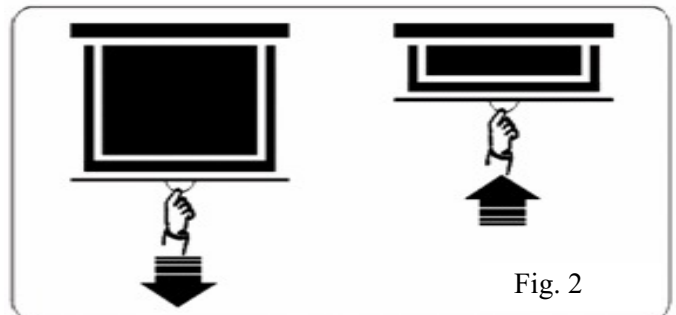

Installation

Die Leinwand kann an der Wand oder unter der Decke angebracht werden. Die Installationsart hängt von individuellen Wünschen des Benutzers ab. In jedem Fall muss jedoch sichergestellt werden, dass angemessenes Zubehör verwendet wird.

Zur Wand- oder Deckenmontage auf einer Holzoberfläche Holzschrauben $\varnothing 4 \times 50$ mm verwenden.

Um die Leinwand an einer Ziegel-, Beton- oder Gipswand anzubringen, Schrauben $\varnothing 6 \times 50$ mm und für die jeweilige Wandart entsprechende Dübel verwenden.

Deckenmontage:

An den Gehäuseenden Hakenösen anbringen. Danach den Abstand zwischen ihnen messen. In die Decke im selben Abstand Löcher für Haken bohren und dabei zunächst sichergehen, ob die Linie, die sie verbindet parallel zur Wand verläuft.

In die gebohrten Löcher entsprechend große Haken eindrehen und daran die Leinwand an den an ihr befindlichen Ösen aufhängen.

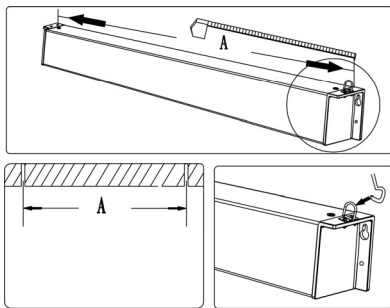

Art der Deckenmontage (Variante 1)

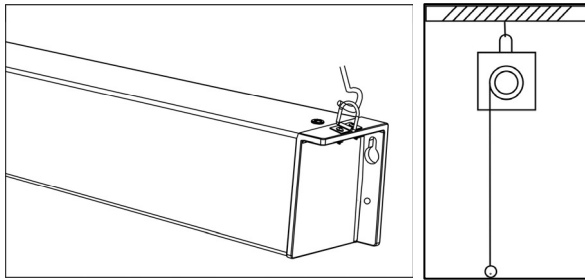

Den Abstand zwischen den Öffnungen messen, die sich auf der Oberseite der Beschläge an beiden Enden des Leinwandgehäuses befinden. Dann an der Decke Punkte in gleichem Abstand markieren. Dort Öffnungen für Schrauben bohren und dabei aufpassen, dass sie mit den Öffnungen der Beschläge des Leinwandgehäuses übereinstimmen. Durch jedes der Löcher eine entsprechende Schraube stecken und damit das Leinwandgehäuse an die Decke schrauben.

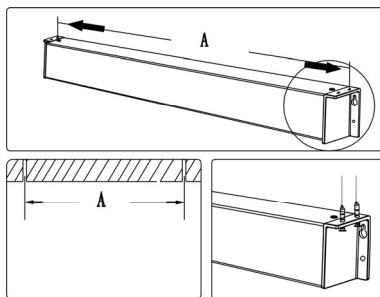

Art der Deckenmontage (Variante 2)

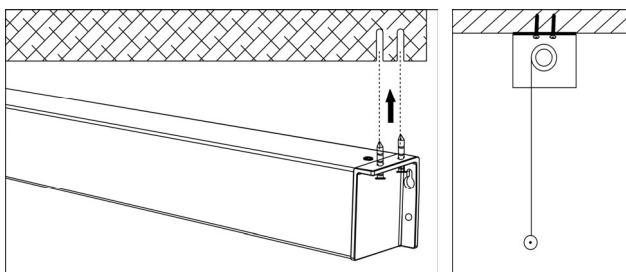

Die Leinwand so installieren, dass sie bei vollständigem Ausgerollt-Sein von jedem Zuschauer komplett gesehen werden kann.

Wandmontage:

Den Abstand zwischen den Öffnungen der Beschläge zur Wandmontage messen und anschließend auf der Wand Punkte in diesem Abstand markieren. Dort Löcher für die Schrauben bohren und besonders darauf achten, dass die, sie verbindende Linie, horizontal verläuft. In jedes der Löcher eine entsprechende Schraube drehen und die Leinwand an den Löchern aufhängen, die sich an den Enden ihres Gehäuses befinden. Mit Hilfe eines Lineals überprüfen, ob die Leinwand gleichmäßig von der Wand entfernt ist (falls notwendig, zur Korrektur entsprechend große Schrauben in die zwei unteren Öffnungen drehen).

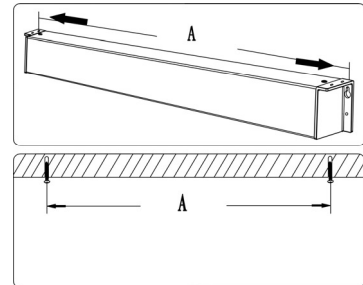

Art der Wandmontage

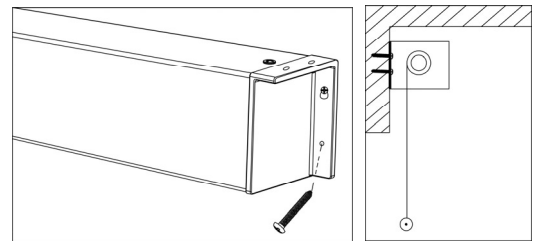

Benutzung der Leinwand

AUSROLLEN DER LEINWAND:

Die Projektionsfläche nach unten ziehen und bis zur benötigten Höhe ausrollen (Abb. 1). Dann mindestens 3 Sekunden in der gewünschten Lage festhalten und danach der Leinwand erlauben sich unwesentlich in das Gehäuse zurückzuziehen, was das Einrasten der Blockade der Leinwandausrichtung verursacht.

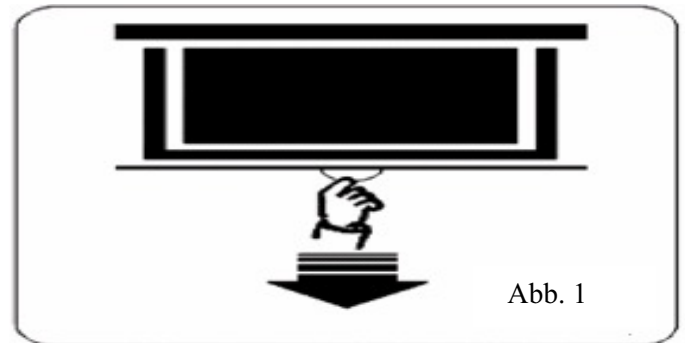

EINROLLEN DER LEINWAND:

Die Projektionsfläche nach unten ziehen, was den Einrollmechanismus entblockiert (Abb. 2).

Danach der Leinwand erlauben, sich in das Gehäuse zu ziehen und einzurollen.

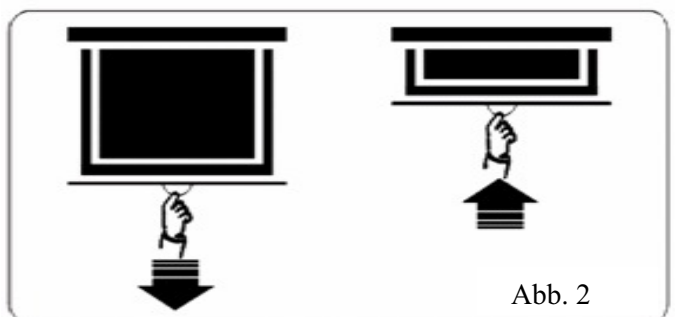

Écran déroulable manuellement Mode d'emploi

Installation

L'écran peut être suspendu sur un mur ou sous un plafond. Le type d'installation dépend des besoins personnels de l'utilisateur. Dans tous les cas, il faut s'assurer que les accessoires utilisés sont appropriés.

Pour le montage mural ou au plafond sur une surface en bois, utiliser des vis pour le bois $\varnothing 4 \times 50$ mm.

Afin d'installer l'écran sur un mur en brique, en béton ou en plâtre, utiliser des vis $\varnothing 6 \times 50$ mm et des ancrés ou des chevilles en plastique appropriées au type de mur.

Montage au plafond :

Installer les anneaux des attaches aux extrémités du boîtier, ensuite mesurer la distance entre elles. Percer dans le plafond des trous pour les crochets à la même distance, en s'assurant d'abord que la ligne qui les relie est parallèle au mur.

Visser des crochets de taille appropriée dans les ouvertures percées et suspendre l'écran par les attaches se trouvant à ses extrémités.

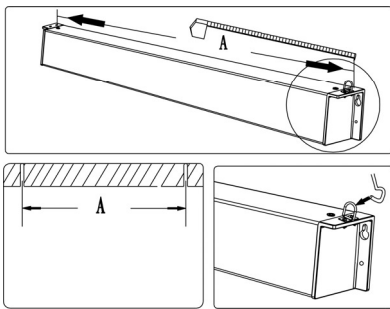

Mode de montage au plafond (variante 1)

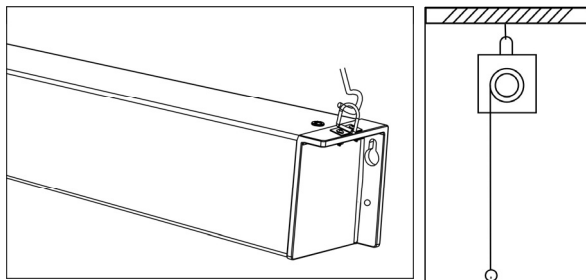

Mesurer la distance entre les trous se trouvant sur la surface supérieure des ferrements aux deux extrémités du boîtier de l'écran, ensuite marquer sur le plafond des points éloignés de cette distance. Y percer les ouvertures pour les vis en s'assurant qu'elle s'accordent avec les trous dans les ferrements du boîtier de l'écran. Passer dans chaque ouverture la vis appropriée et visser le boîtier de l'écran au plafond.

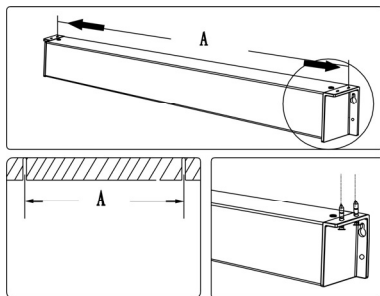

Mode de montage au plafond (variante 2)

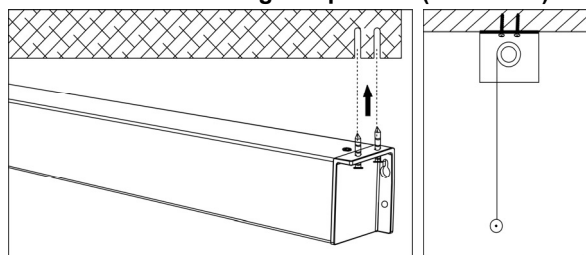

L'écran doit être installé de sorte qu'après son déroulement complet chaque spectateur puisse le voir en entier.

Montage au mur :

Mesurer la distance entre les trous des ferrements pour le montage mural, ensuite marquer sur le mur des points éloignés de cette distance. Y percer des trous pour vis, en s'assurant que la ligne qui les relie est horizontale. Visser dans chaque ouverture la vis appropriée et suspendre l'écran par les trous se trouvant dans les ferrements aux extrémités de son boîtier. Vérifier que l'écran est uniformément éloigné du mur à l'aide d'une règle (en cas de besoin, pour effectuer une correction, visser les vis de taille appropriée dans les deux ouvertures de dessous).

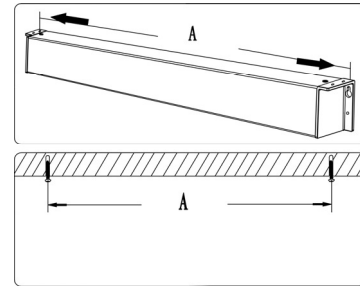

Mode de montage mural

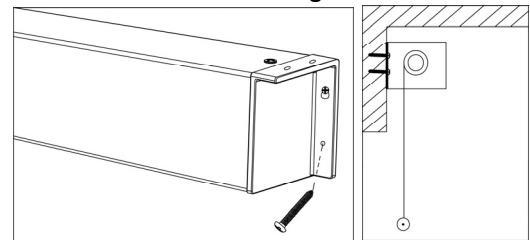

Utilisation de l'écran

DÉROULEMENT DE L'ÉCRAN :

Tirer la feuille de l'écran vers le bas, en le déroulant jusqu'à la hauteur nécessaire (Dessin 1). Ensuite le retenir dans la position souhaitée pendant au moins 3 secondes et laisser l'écran se ré-enrouler insensiblement dans le boîtier ce qui provoque l'enclenchement du blocage de position de l'écran.

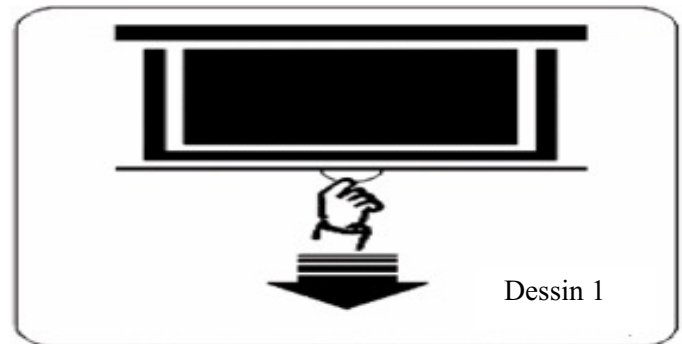

ENROULEMENT DE L'ÉCRAN :

Tirer la feuille de l'écran vers le bas, ce qui provoque le déblocage du mécanisme enroulant (Dessin 2).

Laisser alors l'écran s'enrouler dans le boîtier.

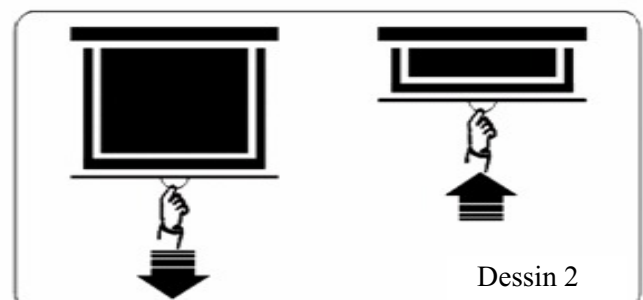

Instalace

Plátno můžete zavěsit na zeď nebo pod strop. Způsob instalace závisí na individuálních potřebách uživatele. V každém případě však používejte správné příslušenství. Pro montáž na zeď nebo strop na dřevěné ploše použijte šrouby do dřeva 4 x 50 mm.

Pokud chcete plátno nainstalovat na cihlovou, betonovou nebo sádrovou zeď, použijte šrouby 6 x 50 mm a kotvy nebo plastové kolíky vhodné pro daný typ zdi.

Montáž na strop:

Na konce pouzdra umístěte kroužky západek a změřte vzdálenost mezi nimi. Do stropu navrtejte ve stejných odstupech otvory pro háčky, nejdříve však zkontrolujte, zda linie, která je spojuje, probíhá souběžně se stěnou.

Do vyvrtných otvorů vložte háčky přiměřené velikosti a zavěste na ně plátno za závěsy na jeho koncích.

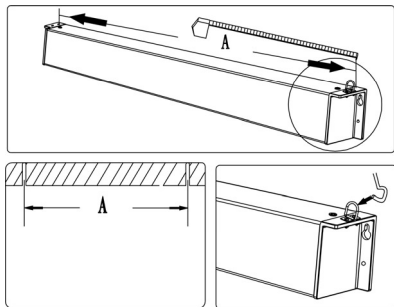

Návod k montáži na strop (varianta 1)

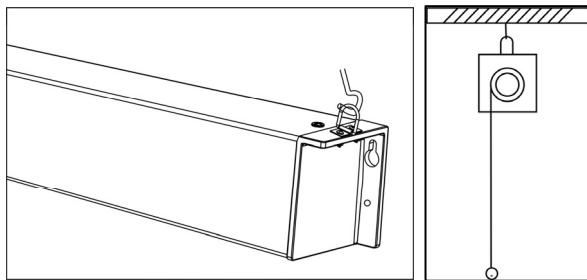

Změřte vzdálenost mezi otvory na horní části kování na obou koncích pouzdra plátna a na stropě zaznačte body vzdálené v těchto vzdálenostech. Vyvrtejte v nich otvory pro šrouby, přičemž dávejte pozor, aby se kryly s otvory v kování pouzdra plátna! Každým otvorem provlečte příslušný šroub a dotáhněte jimi pouzdro plátna ke stropu.

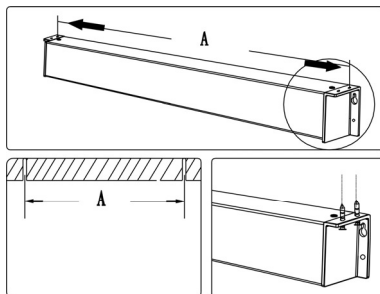

Návod k montáži na strop (varianta 2)

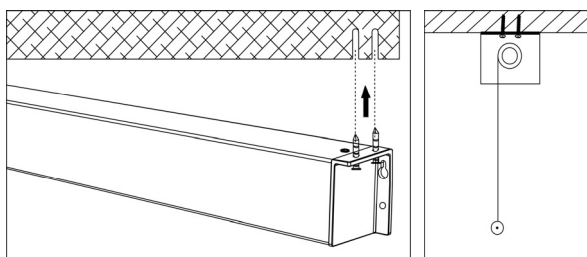

Plátno umístěte tak, aby ho při jeho plném rozvinutí viděl každý divák celé.

Montáž na stěnu:

Změřte vzdálenost mezi otvory kování pro nástěnnou montáž a na stěně zaznačte body vzdálené od sebe o tuto vzdálenost. Vyvrtejte v nich otvory pro šrouby, přičemž mimořádný důraz kladte na to, aby jejich spojovací linie vedla horizontálně. Do každého otvoru zašroubujte příslušný šroub a plátno zavěste na otvory v kování na koncích jeho pouzdra. Právítkem zkontrolujte, zda je plátno rovnoměrně vzdálené od stěny (v případě potřeby úpravy zašroubujte šrouby přiměřené velikosti do dvou spodních otvorů).

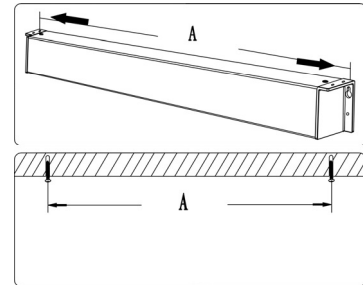

Způsob montáže na stěnu

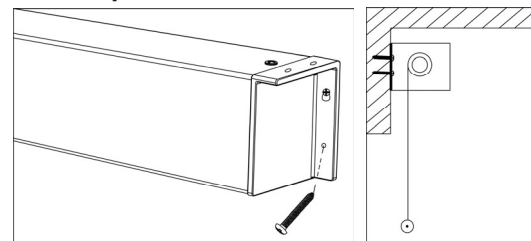

Používání plátna

ROZVINOVÁNÍ PLÁTNA:

Potáhněte plátno směrem dolů a rozviňte ho na požadovanou výšku (obr. 1). Přidrte ho v plánované poloze nejméně 3 sekundy a pak nechejte plátno nepatrně stáhnout do pouzdra, což způsobí zapadnutí pojistky polohy plátna..

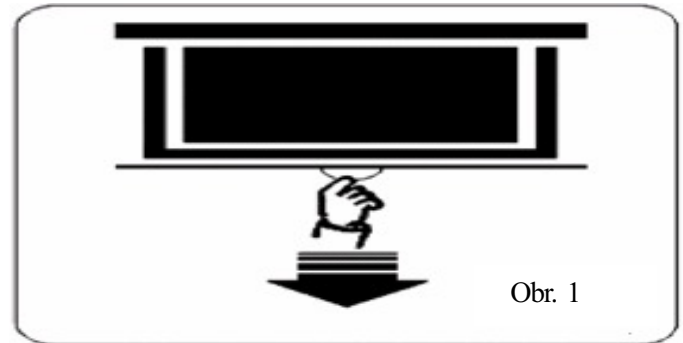

SVINOVÁNÍ PLÁTNA:

Potáhněte za plátno směrem dolů, čímž odblokujete navijecí mechanismus (obr. 2). Nechejte plátno svinout do pouzdra.

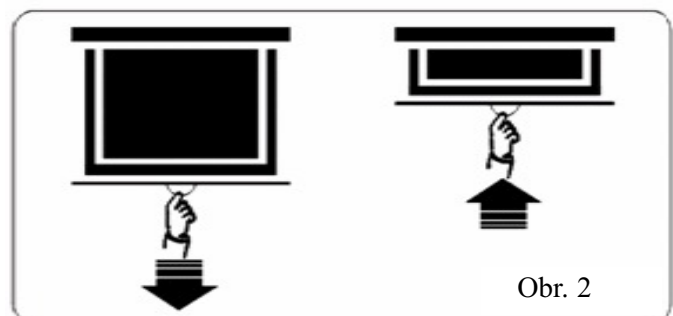

Inštalácia

Plátno môžete zavesiť na stenu alebo pod strop. Spôsob inštalácie závisí od individuálnych potrieb užívateľa. V každom prípade však používajte správne príslušenstvo. Na montáž na stene alebo strope na drevenej ploche použite skrutky do dreva 4 x 50 mm.

Ak chcete plátno nainštalovať na tehlovej, betónovej alebo sadrovej stene, použite skrutky 6 x 50 mm a kotvy alebo plastové kolíky vhodné pre daný typ steny.

Montáž na strope:

Na konce puzdra osadíte krúžky západiek a zmerajte vzdialenosť medzi nimi. Do stropu navŕtajte v rovnakých odstupoch otvory na háčiky, najprv však skontrolujte, či línia, ktorá ich spája prebieha súběžne so stenou.

Do vyvŕtaných otvorov vložte háčiky primeranej veľkosti a zavesíte na nich plátno za závesy na jeho koncoch.

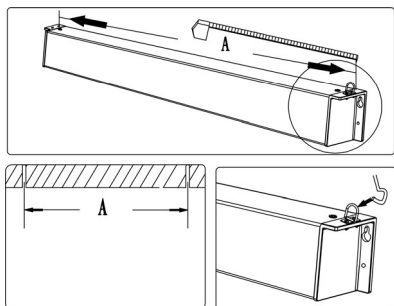

Návod na montáž na strope (variant 1)

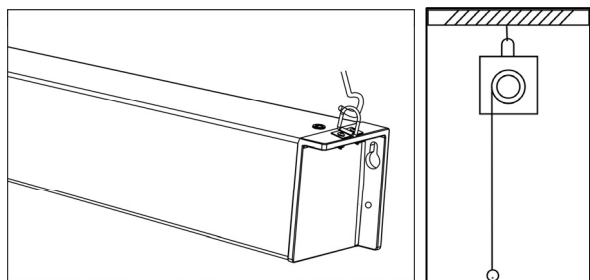

Zmerajte vzdialenosť medzi otvormi v hornej časti kovania na oboch koncoch puzdra plátna a na strope zaznačte body vzdialené v týchto vzdialenostiach. Vyvŕtajte v nich otvory na skrutky, pričom dávajte pozor, aby sa pokrývali s otvormi v kovani puzdra plátna! Každým otvorom prevlečte príslušnú skrutku a dotiahnite nimi puzdro plátna k stropu.

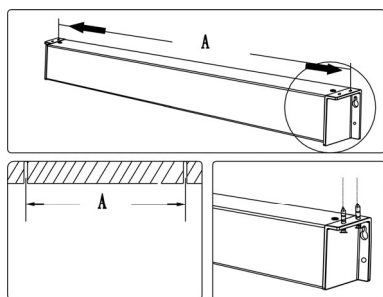

Návod na montáž na strope (variant 2)

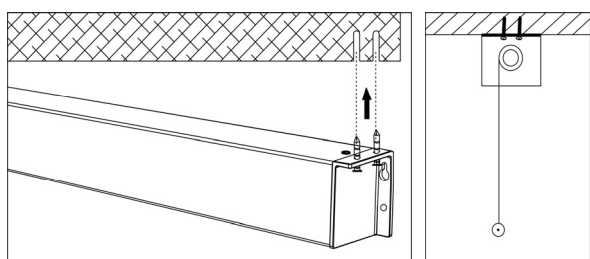

Plátno osadíte tak, aby ho pri jeho plnom rozvinutí videl každý divák v celku.

Montáž na stene:

Zmerajte vzdialenosť medzi otvormi kovania na nástennú montáž a na stene zaznačte body vzdialené od seba o túto vzdialenosť. Vyvŕtajte v nich otvory na skrutky, pričom mimoriadny dôraz kladte na to, aby ich spájajúca línia viedla horizontálne. Do každého otvoru zakrúťte príslušnú skrutku a plátno zavesíte na otvoroch v kovani na koncoch jeho puzdra. Právitkom skontrolujte, či je plátno rovnomerne vzdialené od steny (v prípade potreby úpravy zakrúťte skrutky primeranej veľkosti do dvoch spodných otvorov).

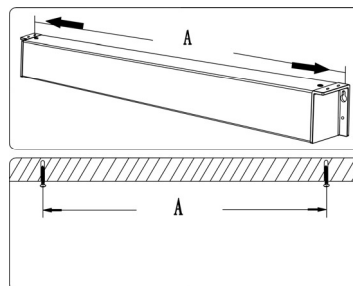

Spôsob montáže na stene

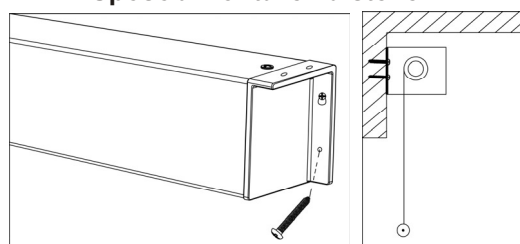

Používanie plátna

ROZVÍJANIE PLÁTNA:

Potiahnite plátno smerom dole a rozviňte ho na požadovanú výšku (Obr. 1). Pridržte ho v plánovanej polohe najmenej 3 sekundy a následne nechajte plátno trochu vtiahnuť do puzdra, čo spôsobí zapadnutie poistky polohy plátna.

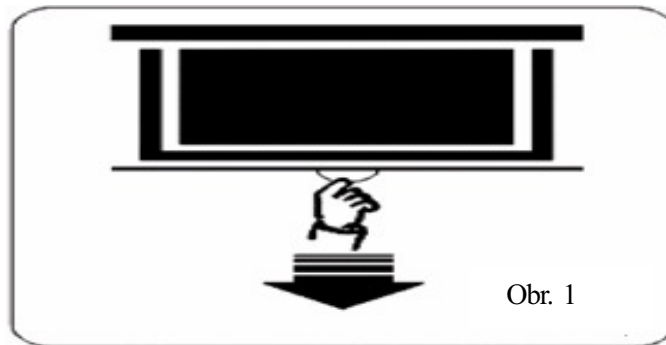

ZVÍJANIE PLÁTNA:

Potiahnite za plátno smerom dole, čím odblokujete navijací mechanizmus (Obr. 2). Nechajte plátno zvinúť do puzdra.

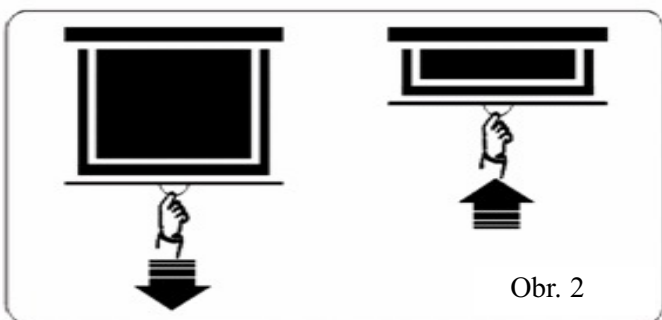



<http://www.avtek.eu>