

VISION

installation:innovation

TM-CAGE TECHMOUNT

OWNERS MANUAL

GUIDE DE L'UTILISATEUR

MANUAL DE USUARIO

GEBRUIKERSHANDLEIDING

BEDIENUNGSANLEITUNG

MANUALE DEL PROPRIETARIO

INSTRUKCJA OBSŁUGI

MANUAL DE UTILIZADOR

www.visionaudiovisual.com



PROJECTOR TM-CAGE TECHMOUNT OWNERS MANUAL

Congratulations on your choice of the Vision TM-CAGE TECHMOUNT. In order to obtain the best performance please be sure to read this owner's manual and use your product only in accordance with the instructions. An electronic version of this manual and further information can be found on www.visionaudiovisual.com

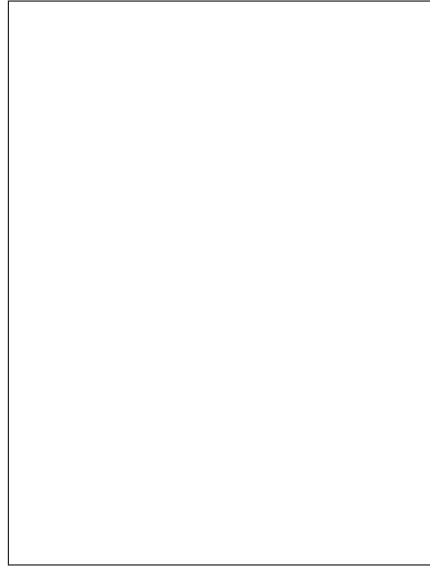

WARNINGS

During installation take care to adhere to workplace health and safety laws:

- Attach the bracket to a rated load-bearing structure. **NEVER MOUNT CAGE OR BRACKET DIRECTLY TO A FALSE CEILING!**
- Do not cut or drill any parts above head height. This should all be done using the correct safety equipment at floor level.
- Avoid overstretching which might result in the ladder tipping over.
- SWL (safe working load): 7kg

If you are unsure about the load-bearing capacity of the structure you are attaching the bracket to, we recommend testing it with your body weight by hanging off it gently. If you are uncomfortable doing this, it is probably not safe.

This product is a theft deterrent and does not guarantee the security of your projector. Alarm batteries should be tested at time of installation and annually. Vision's liability is limited to the terms set out in the warranty.

Vision is a partner in the TÜV SÜD product certification system. All applicable certification is provided by TÜV. All products are designed and imported into the EU by 'Vision' who is wholly owned by Azlan Logistics Ltd, Registered in England Nr. 04625566 at 'Lion House, Pioneer Business Park, Clifton Moor, York, YO30 4GH'



CONTENTS

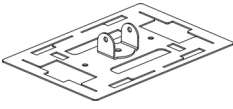

1 x Top Plate

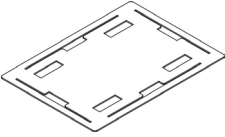

1 x Bottom Plate

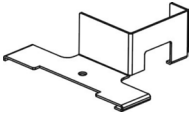

2 x Access Prevention Collars

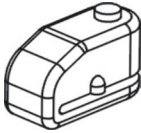

2 x Disc Locks

2 x Keys



1 x Lock Hex Key



16 x Foam Blocks

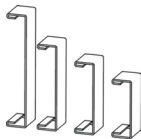

8 x Side Panels (Sold separately)

INSTALLATION INSTRUCTIONS

Note: For the most secure fit the cage should conform as closely as possible to the size of projector.

1. Set bottom plate on level, non-scratch surface. It doesn't matter which way up it is.

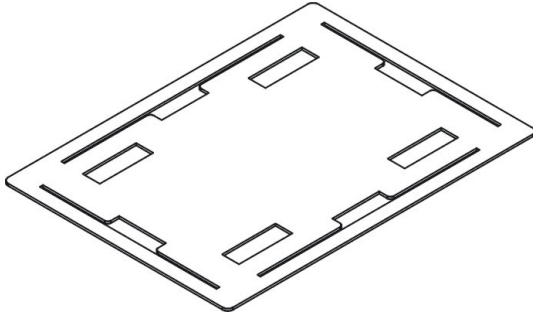

2. Set four foam blocks on each corner of the bottom plate.

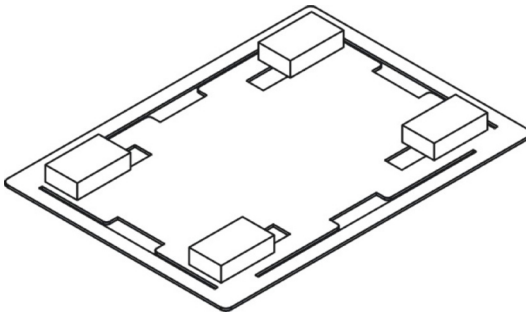

3. Carefully put projector onto the foam blocks upside-down.

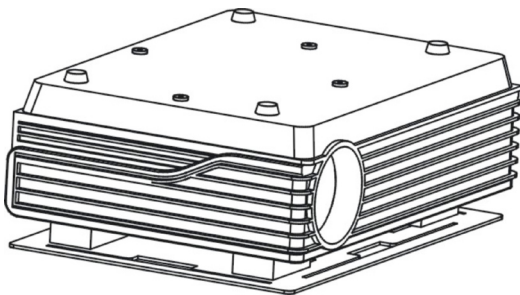

Note 1: Locate the foam blocks so they ARE NOT pushing function buttons on the top surface of the projector.

Note 2: The foam blocks come in four thicknesses to allow for projectors which do not have a flat top surface. Adjust to ensure the projector is level.

4. Add side panels to LONG SIDES of bottom plate.

Step 1:

Lift bottom plate and hook the side panel in the notch at the centre.

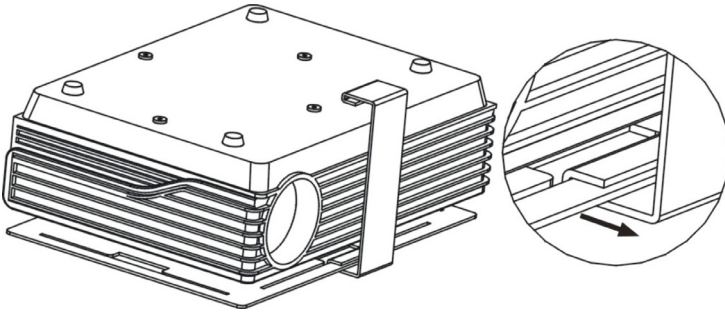

Step 2:

Slide panel towards a corner until it stops.

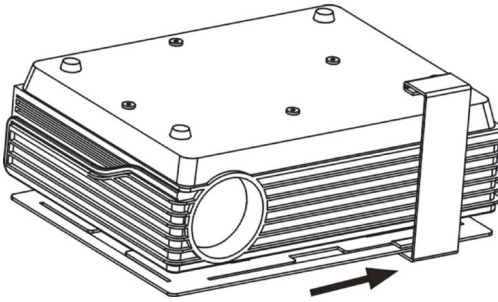

Step 3:

Repeat until two side panels are installed on each long side.

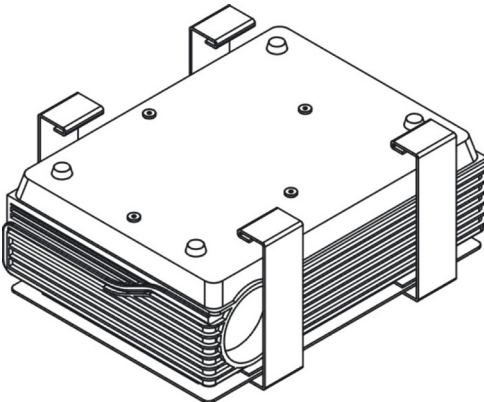

Note: *If the projector lens prevents all eight from being installed then provided the cage is a close fit it should still be secure even if only seven side panels are installed. This is only true if the projector cannot be manoeuvred inside the cage.*

5. Fit top plate.

Step 1:

Locate the top plate over the projector and hook to the side panels already in place one side at a time. No force should be required.

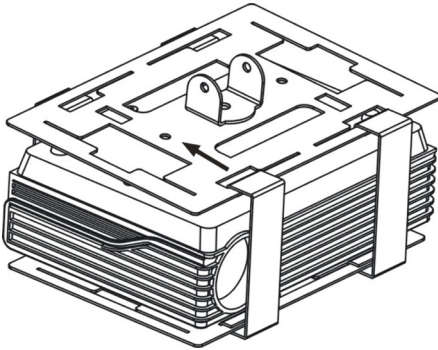
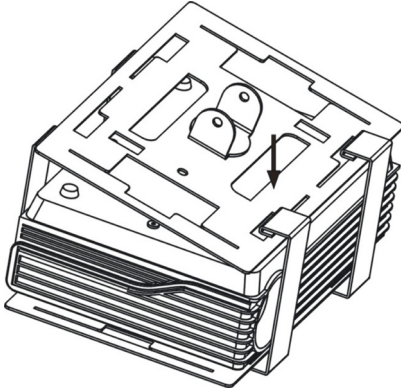

Step 2:

Slide the side panels towards the centre until they stop.

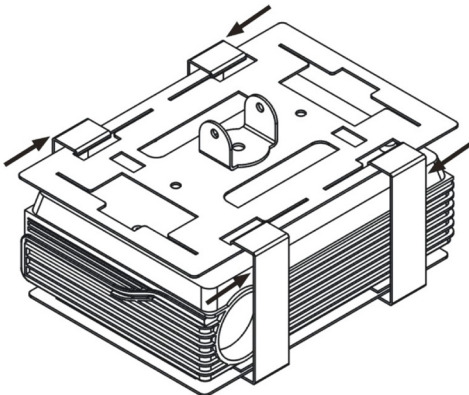

6. Add side panels to SHORT SIDES of bottom plate.

Step 1:

Lift bottom plate and hook the side panel in the notch at the centre.

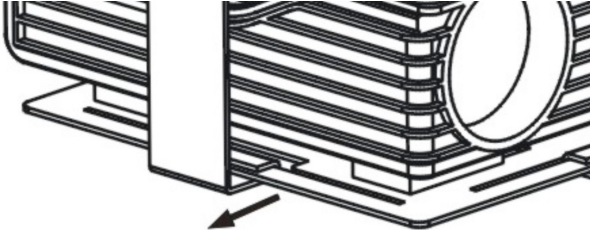

Step 2:

Push the top plate down gently and hook the top of the side panel to the top plate.

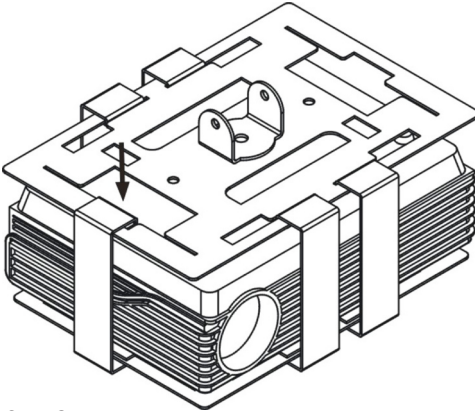

Step 3:

Slide panel towards corner until it stops.

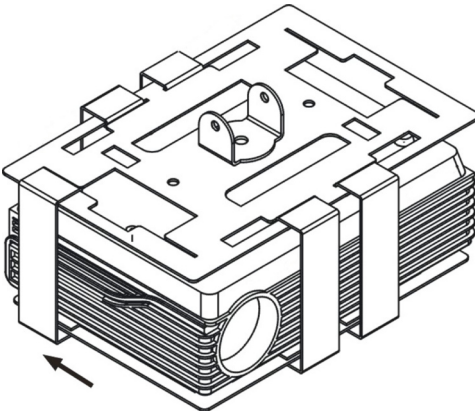

Step 4:

Repeat until two side panels are installed on each short side.

7. Attach projector ceiling or wall mount.

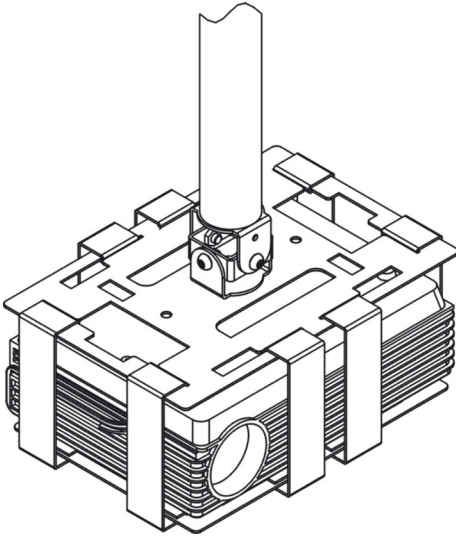

Note: This step is done with the projector bracket already in place in the ceiling.

Vision brackets attach to the TM-CAGE top plate with the pin-hex security bolts which come with Vision brackets.

8. Route cables down the projector bracket and plug in to projector.
9. Turn the projector on. Adjust the pitch and roll of the projector and tighten adjustment bolts.
10. Fit access prevention collars

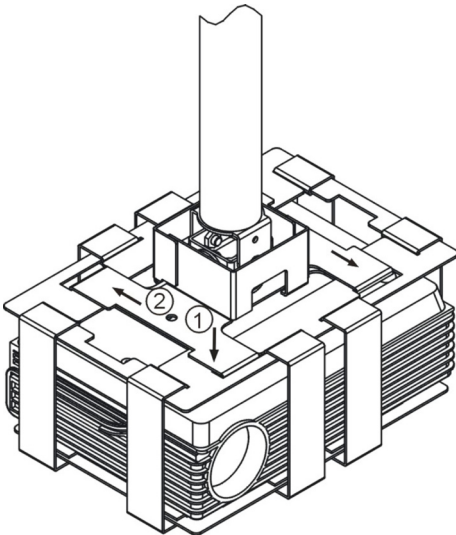

Gently locate in the notch at each end of the long side, then slide into place. The 8mm hole on the top surface should be directly over the 8mm hole in the top plate.

Note: a notch at the bottom of the collar upright allows cables to be routed up the projector bracket pole into the ceiling.

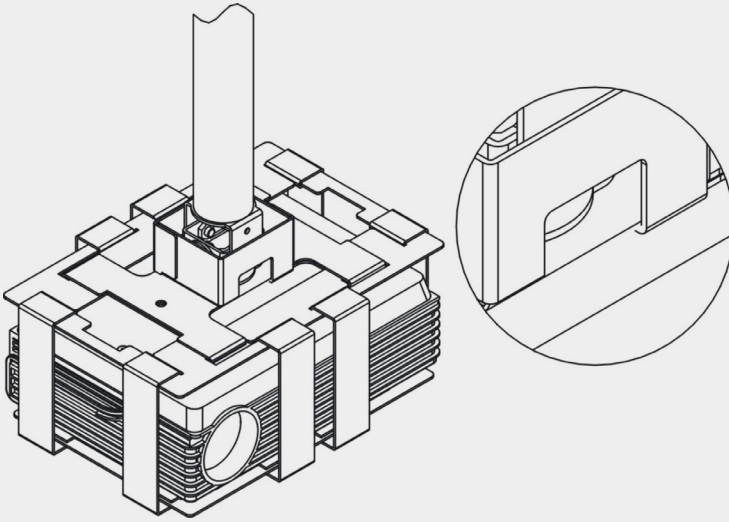

10. Fit locks

Step 1:

Locate lock along the notch on the short side of the top plate.

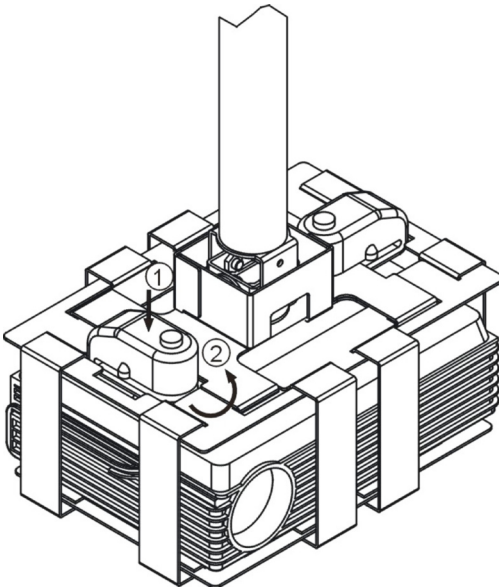

Step 2:

Turn lock 90°. Locate locking pin over the 8mm hole on the top surface of the access prevention collar.

Step 3:

Push the lock to close it.

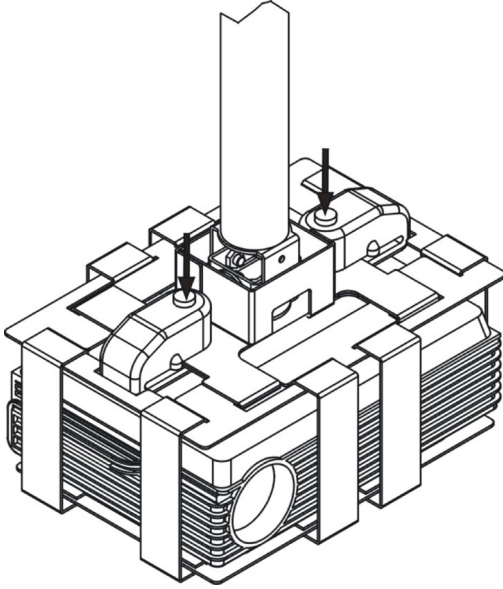

LOCK INSTRUCTIONS

The lock comes with 6 x LR44 (AG13) batteries pre-installed in each lock.

1. When locked, the lock will beep once to confirm it is armed. Then after 15 seconds it will become active.
2. When the lock is moved it will give 3 warning beeps. After 5 seconds of continued movement the alarm will sound.
3. When the alarm is sounding, if movement ceases for 35 seconds the alarm will stop sounding and return to active mode.

WARRANTY

This product comes with a 2-year return to base warranty, effective from the date of purchase. This warranty applies only to the original purchaser and is not transferable. For the avoidance of doubt, this will be taken from the information held by the appointed national distributor at the point of sale. The liability of the manufacturer and its appointed service company is limited to the cost of repair and or replacement of the faulty unit under warranty, except for death or injury (EU85/374/EEC). This warranty protects you against the following:

- Faulty welds resulting in the product not safely performing its task within the recommended SWL (safe working load).
- Poor finishing resulting in the product not being able to be assembled.
- External corrosion if identified within 24 hours of purchase. The inside of the pipe is not powder-coated, so light corrosion may develop over time. This is normal and does not adversely affect the load-bearing capability of the product, therefore it is not covered in this warranty.

If you find you do have a problem with this product, you should contact the AV reseller you purchased this product from. The original purchaser is responsible for shipment of the product to the manufacturer's appointed service centre for repair. We will endeavour to return repaired units within 5 working days, however this may not always be possible in which case it will be returned as soon as practically possible. This warranty does not protect this product against faults caused by abuse, misuse, or incorrect installation which might be caused by ignoring the guidelines set out in this manual. If failure is not covered by this warranty, the owner will be given the option to pay for labour and parts to repair the unit at the service company's standard rate.



CAGE À PROJECTEUR TM TECHMOUNT

GUIDE DE L'UTILISATEUR

Félicitations pour votre achat d'une CAGE TM TECHMOUNT Vision. Pour obtenir les meilleures performances, lisez ce guide de l'utilisateur et utilisez votre produit exclusivement conformément aux instructions. Une version électronique de ce manuel et d'autres informations sont disponibles sur le site www.visionaudiovisual.com

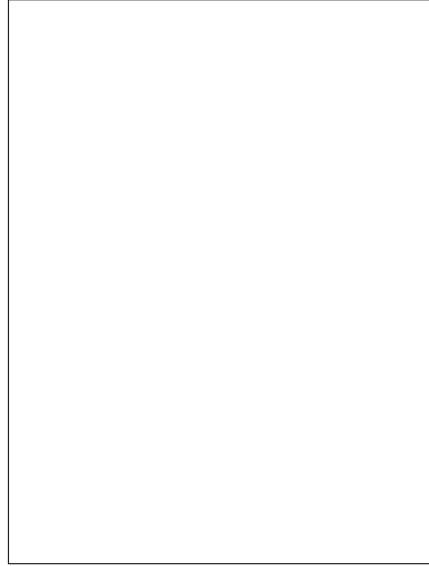

AVERTISSEMENTS

Lors de l'installation, assurez-vous de respecter les lois sur la santé et la sécurité au travail :

- Fixez le crochet à une structure adaptée résistante aux charges. **NE MONTEZ JAMAIS LA CAGE OU LE CROCHET DIRECTEMENT SUR UN FAUX PLAFOND !**
- N'effectuez pas de coupes ou de perçages au-dessus du niveau de la tête. Ces opérations doivent être effectuées au niveau du sol à l'aide d'un équipement de sécurité adapté.
- Ne cherchez pas à atteindre des points trop distants pour ne pas faire basculer l'échelle.
- CPS (charge pratique de sécurité) : 7 kg

Si vous n'êtes pas certain de la résistance aux charges de la structure sur laquelle vous fixez le crochet, nous vous recommandons de la tester avec votre poids corporel en vous y accrochant légèrement. Si vous n'êtes pas à l'aise en le faisant, ce n'est probablement pas sûr. Ce produit est destiné à décourager les vols et ne garantit pas la sécurité de votre projecteur. Les piles de l'alarme doivent être testées au moment de l'installation puis tous les ans. La responsabilité de Vision est limitée comme prévu par la garantie.

Vision est un partenaire du système de certification de produit TÜV SÜD. Toutes les certifications applicables sont fournies par TÜV. Tous les produits sont conçus et importés dans l'UE par « Vision », une entreprise intégralement détenue par Azlan Logistics Ltd, société enregistrée en Angleterre au numéro 04625566 à l'adresse Lion House, Pioneer Business Park, Clifton Moor, York, YO30 4GH'



CONTENU

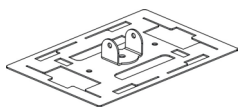

1 x plaque supérieure

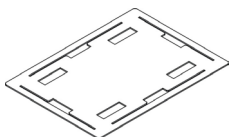

1 x plaque inférieure

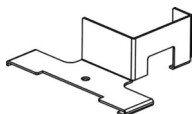

2 x colliers de prévention des accès

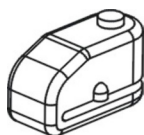

2 x bloque-disques

2 x clés



1 x clé Allen pour bloque-disque



16 x blocs de mousse

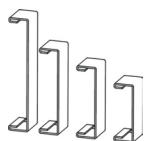

8 x panneaux latéraux (vendus séparément)

INSTRUCTIONS D'INSTALLATION

Remarque : pour une configuration la plus sûre possible, la cage doit être aussi proche que possible des dimensions du projecteur.

1. Déposez la plaque inférieure sur une surface plane non abrasive. Le sens de pose de la plaque n'a pas d'importance.

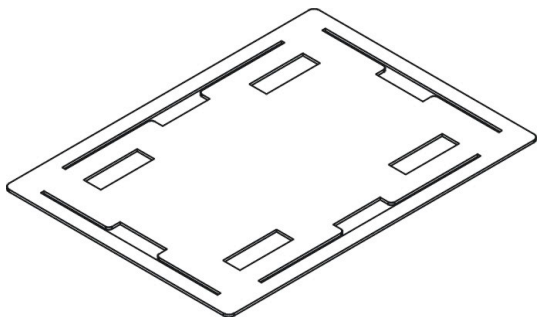

2. Disposez quatre blocs de mousse, un à chaque coin de la plaque inférieure.

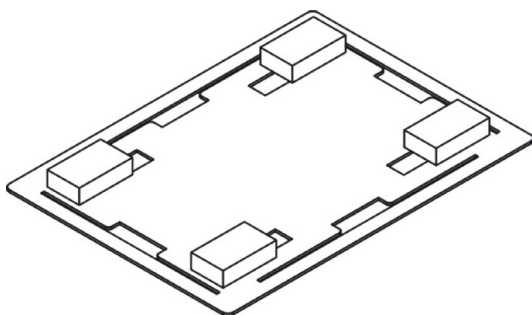

3. Déposez soigneusement le projecteur à l'envers sur les blocs de mousse.

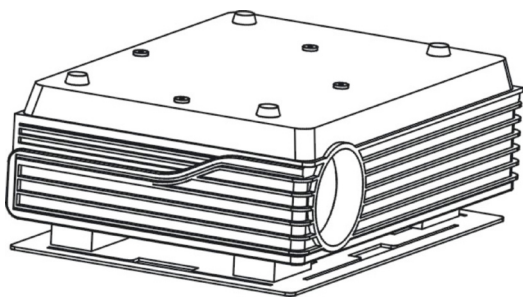

Note 1 : disposez les blocs de mousse de manière à NE PAS appuyer sur des boutons de fonction à la surface du projecteur.

Note 2 : les blocs de mousse sont disponibles en quatre épaisseurs pour permettre l'installation de projecteurs ayant une surface supérieure irrégulière. Ajustez pour que le projecteur soit à niveau.

4. Ajoutez des panneaux latéraux aux CÔTÉS LONGS de la plaque inférieure.

Étape 1 :

Soulevez la plaque inférieure et insérez le panneau latéral dans la rainure au centre.

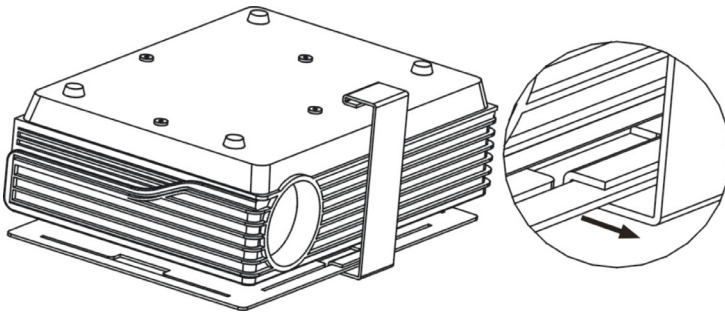

Étape 2 :

Faites glisser le panneau vers un coin jusqu'à ce qu'il s'arrête.

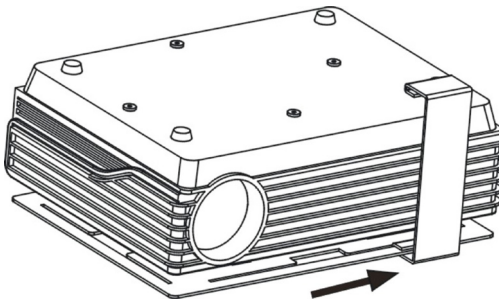

Étape 3 :

Répétez l'opération jusqu'à ce que deux panneaux latéraux soient installés sur chaque côté long.

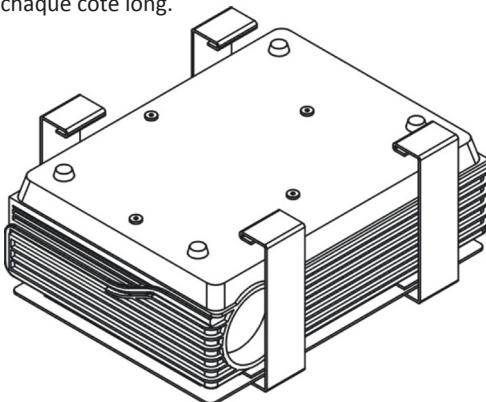

Note : Si l'objectif du projecteur ne permet pas d'installer les huit panneaux fournis, la cage doit fournir une sécurité suffisante avec seulement sept panneaux, à condition d'être bien ajustée à la taille du projecteur. Cela n'est vrai que s'il est impossible de manœuvrer le projecteur dans la cage.

5. Insérez la plaque supérieure

Étape 1 :

Déposez la plaque supérieure sur le projecteur et fixez-la aux panneaux latéraux déjà en place, un côté à la fois. Il ne doit pas être nécessaire de forcer.

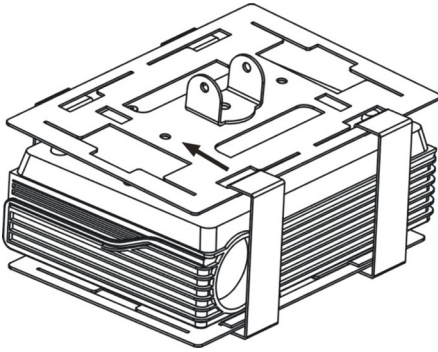
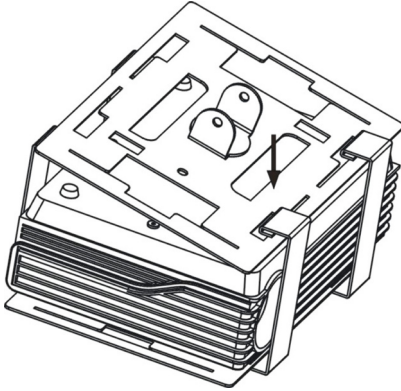

Étape 2 :

Faites glisser les panneaux latéraux vers le centre jusqu'à ce qu'ils s'arrêtent.

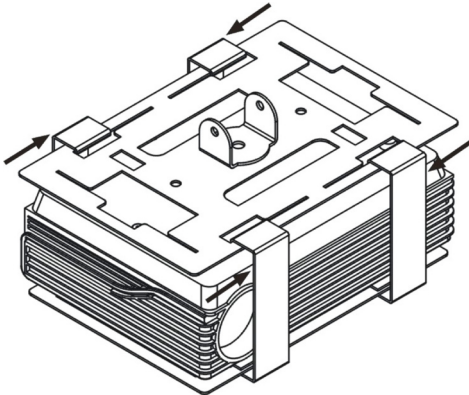

6. Ajoutez des panneaux latéraux aux CÔTÉS COURTS de la plaque inférieure.

Étape 1 :

Soulevez la plaque inférieure et insérez le panneau latéral dans la rainure au centre.

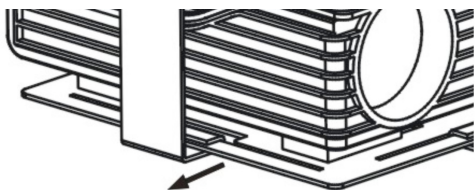

Étape 2 :

Faites descendre doucement la plaque supérieure et accrochez le dessus du panneau latéral à la plaque supérieure.

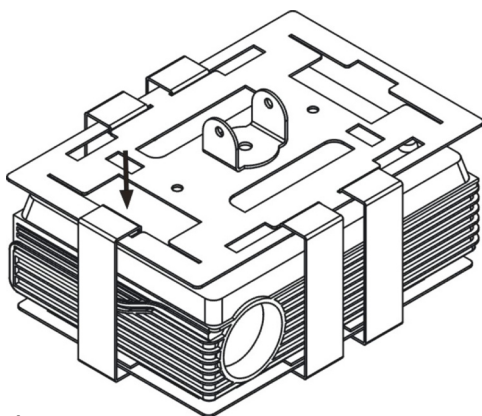

Étape 3 :

Faites glisser le panneau jusqu'à ce qu'il s'arrête.

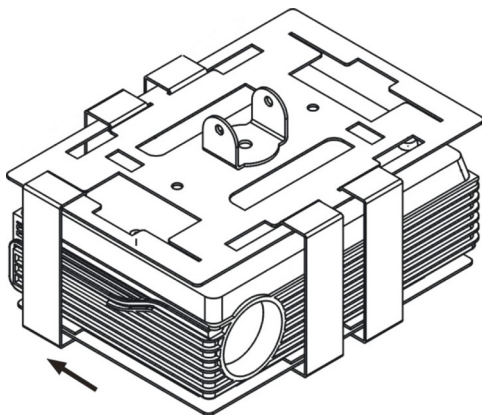

Étape 4 :

Répétez l'opération jusqu'à ce que deux panneaux latéraux soient installés sur chaque côté court.

7. Fixez le support de projecteur pour plafond ou mur.

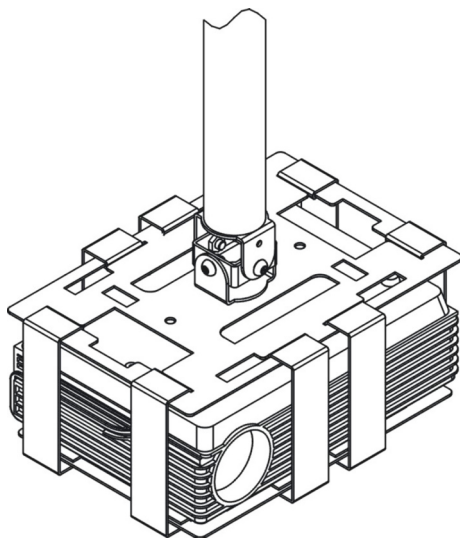

Remarque : cette étape doit être réalisée avec le crochet du projecteur déjà fixé au plafond.

Les crochets Vision se fixent à la plaque supérieure de la CAGE TM avec les écrous de sécurité à six pans creux à cheville fournis avec les crochets Vision.

8. Faites passer les câbles par le crochet du projecteur et connectez-les au projecteur.
 9. Allumez le projecteur. Ajustez l'assiette du projecteur et serrez les écrous de réglage.
 10. Fixez les colliers de prévention des accès.

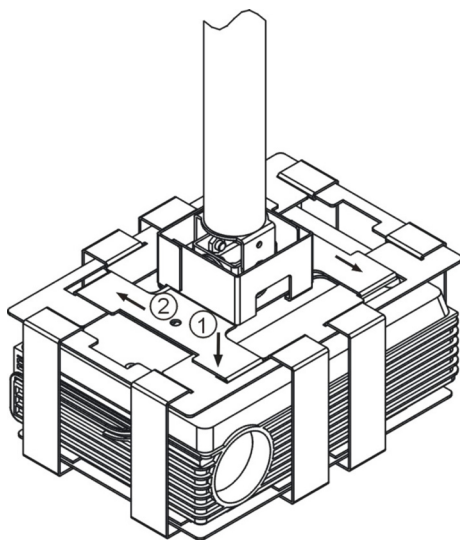

Disposez-les délicatement dans la rainure au bout de chaque côté long, puis faites-les coulisser en position. Le trou de 8 mm sur la surface supérieure doit être disposé directement au-dessus du trou de 8 mm dans la plaque supérieure.

Remarque : une rainure disposée au fond du collier vertical permet de faire passer des câbles le long de la barre du crochet du projecteur jusque dans le plafond.

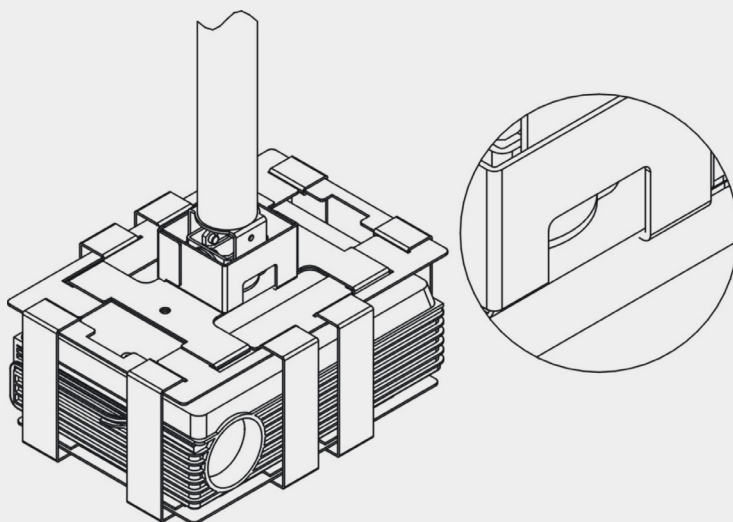

10. Disposer les bloque-disques

Étape 1 :

Disposez les bloque-disques sur les rainures sur le côté court de la plaque supérieure.

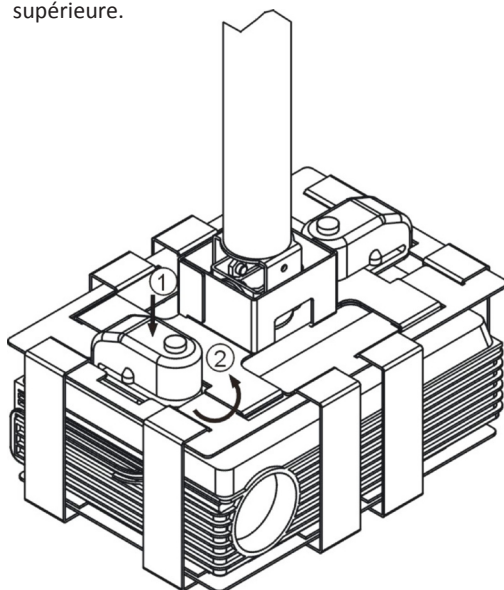

Étape 2 :

Faites pivoter le verrou de 90°. Disposez la tige de verrouillage au-dessus du trou de 8 mm sur la surface supérieure du collier de prévention des accès.

Étape 3 :

Poussez le verrou pour le fermer.

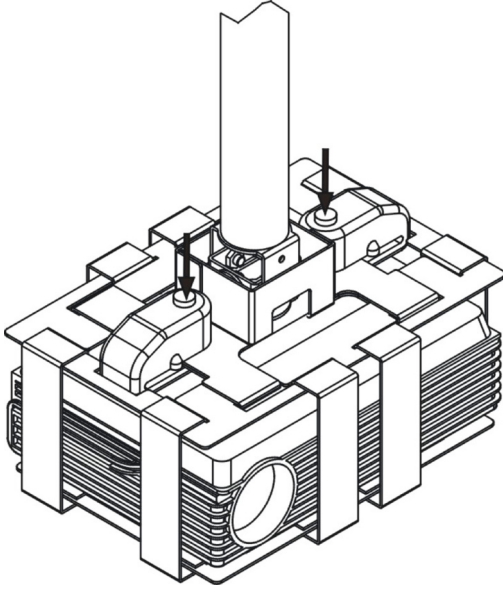

INSTRUCTIONS DE VERROUILLAGE

Chaque verrou est fourni avec 6 piles LR44 (AG13) préinstallées.

1. Lorsqu'il est fermé, le verrou émet un bip pour confirmer qu'il est armé. Il est actif après 15 secondes.
2. Lorsque le verrou est déplacé, il émet 3 bips d'avertissement. Après un déplacement continu de 5 secondes, l'alarme sonore se déclenche.
3. Lorsque l'alarme fonctionne, si le mouvement s'arrête pendant 35 secondes, l'alarme s'arrête de sonner et retourne en mode actif.

GARANTIE

Ce produit est couvert par une garantie de retour atelier de 2 ans, valide à partir de la date d'achat. Cette garantie est uniquement accordée à l'acheteur originel et ne peut être transmise.

Pour prévenir tout doute, la garantie est basée sur les informations détenues par le distributeur national désigné pour le point de vente. La responsabilité du fabricant et de sa société de services désignée est limitée au coût de la réparation et/ou du remplacement de l'unité défectueuse sous garantie, sauf en cas de mort ou de blessure (85/374/CEE). Cette garantie vous protège dans les cas suivants :

- Manipulations incorrectes entraînant l'impossibilité d'utiliser le produit de manière sûre dans la CPS (charge pratique de sécurité) recommandée.
- Mauvaise finition entraînant l'impossibilité d'assembler le produit.
- Corrosion externe si identifiée dans les 24 heures suivant l'achat. L'intérieur du tube n'est pas recouvert d'un revêtement par poudre, et il est donc possible qu'une légère corrosion se forme avec le temps. Cette corrosion étant normale et n'affectant pas la capacité de charge du produit, elle n'est pas couverte par cette garantie.

Si vous rencontrez un problème avec ce produit, contactez le revendeur AV auquel vous l'avez acheté. L'acheteur originel est responsable de l'envoi du produit pour réparation dans le centre de service désigné par le fabricant. Nous ferons tout notre possible pour renvoyer les unités réparées dans les 5 jours. Toutefois, cela n'est pas toujours possible, auquel cas nous les renverrons dès que possible. Cette garantie ne protège pas le produit des défauts entraînés par un abus, une utilisation non conforme ou une installation incorrecte pouvant survenir en cas de non-respect des instructions fournies dans ce manuel.

Si le défaut n'est pas couvert par cette garantie, le propriétaire aura la possibilité de payer pour la main-d'œuvre et les pièces nécessaires à la réparation de l'unité au tarif standard de l'entreprise.



PROYECTOR TM-CAGE TECHMOUNT

MANUAL DEL PROPIETARIO

Enhorabuena por haber elegido TM-CAGE TECHMOUNT de Vision. Para obtener el mejor rendimiento, asegúrese de leer este manual del propietario y utilice este producto exclusivamente de acuerdo con las instrucciones. Se puede encontrar una versión electrónica de este manual y más información en www.visionaudiovisual.com

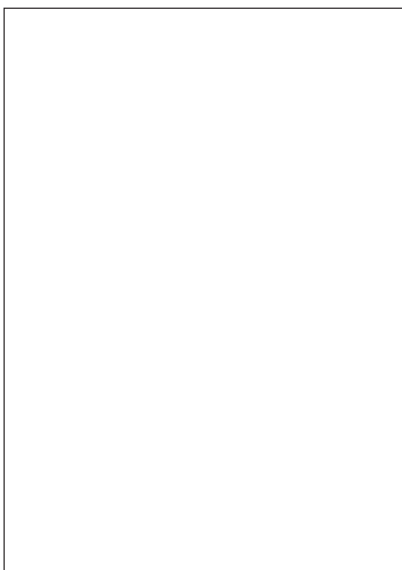

ADVERTENCIAS

Durante la instalación, asegúrese de respetar la legislación en materia de salud y seguridad en el trabajo:

- Acople la abrazadera una estructura de soporte de carga nominal. ¡NO MONTE NUNCA LA CARCASA O LA ABRAZADERA DIRECTAMENTE EN UN FALSO TECHO!
- No corte ni perfore ninguna pieza por encima de la altura de la cabeza. Se debe realizar con un equipo de seguridad adecuado y sobre el suelo.
- Evite estirarse en exceso, ya que podría provocar que volcase la escalera.
- CST (carga segura de trabajo): 7 kg

Si no conoce con seguridad la capacidad de soporte de carga de la estructura que está acoplado a la abrazadera, recomendamos que la compruebe con su propio cuerpo colgándose de ella con cuidado. Si no está cómodo al hacer esto, probablemente no sea segura.

Este producto sirve para disuadir a los ladrones y no garantiza la seguridad de su proyector. Las baterías de alarma han de comprobarse en el momento de la instalación y anualmente. La responsabilidad de Vision está limitada a los términos establecidos en la garantía.

Vision es socio del sistema de certificación de productos TÜV SÜD. TÜV proporciona todas las certificaciones aplicables. Todos los productos son diseñados e importados a la UE por 'Vision', que es íntegramente propiedad de Azlan Logistics Ltd, registrada en Inglaterra nº 04625566 en 'Lion House, Pioneer Business Park, Clifton Moor, York, YO30 4GH'



CONTENIDOS

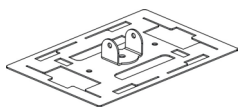

1 x placa superior

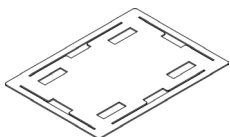

1 x placa inferior

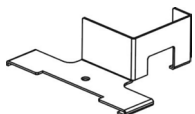

2 x collares anti-acceso

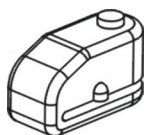

2 x cierres de disco

2 x llaves



1 x llave de cierre hexagonal



16 x bloques de espuma

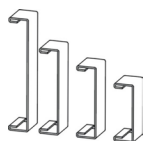

8 x paneles laterales (a la venta por separado)

INSTRUCCIONES DE INSTALACIÓN

Nota: para que el encaje sea lo más seguro posible, la carcasa ha de ajustarse lo más posible al tamaño del proyector.

1. Coloque la placa inferior en una superficie nivelada y antiarañazos. No importa qué lado esté hacia arriba.

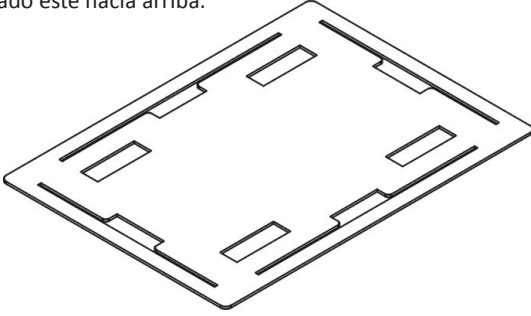

2. Coloque cuatro bloques de espuma en cada esquina de la placa inferior.

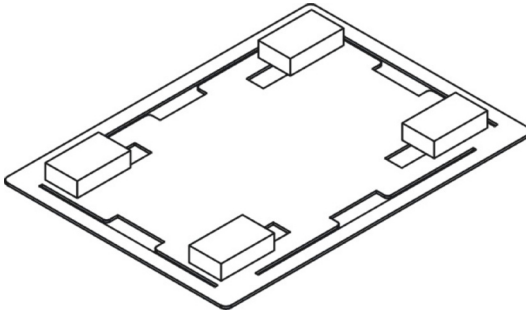

3. Coloque con cuidado el proyector sobre los bloques de espuma hacia abajo.

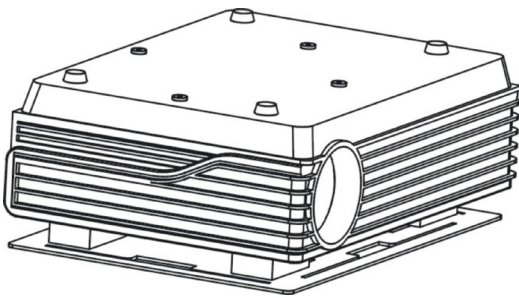

Nota 1: coloque los bloques de espuma de forma que NO presionen ningún botón de función situado en la parte superior del proyector.

Nota 2: los bloques de espuma se suministran con cuatro grosores para adaptarse a los proyectores que no tienen una superficie superior plana. Realice ajustes para asegurar que el proyector está nivelado.

4. Coloque los paneles laterales en los LADOS ALARGADOS de la placa inferior.

Paso 1:

Levante la placa inferior y enganche el panel lateral en la muesca del centro.

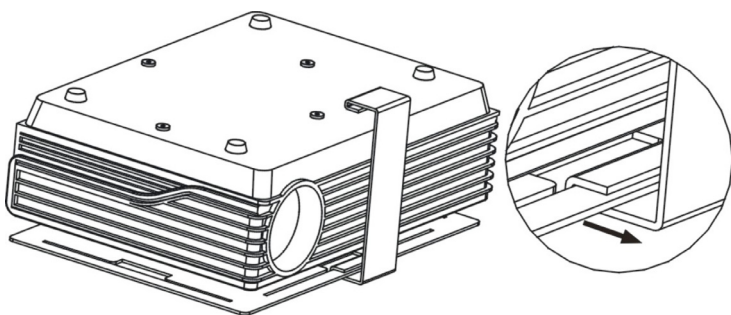

Paso 2:

Deslice el panel hacia una esquina hasta que se detenga.

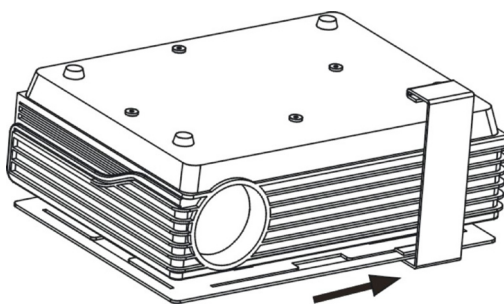

Paso 3:

Repita hasta que dos paneles laterales estén instalados en cada lado alargado.

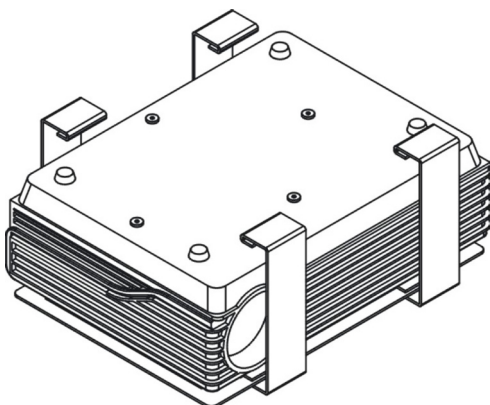

Nota: si la lente del proyector impide instalar los ocho, debería seguir siendo seguro aunque solo se instalen siete paneles laterales siempre y cuando la carcasa esté totalmente ajustada. Esto es así únicamente cuando no se puede mover el proyector dentro de la carcasa.

5. Encaje la placa superior.

Paso 1:

Coloque la placa superior encima del proyector y engánchela a los paneles laterales ya colocados en su sitio asegurando los lados uno por uno. No es necesario ejercer

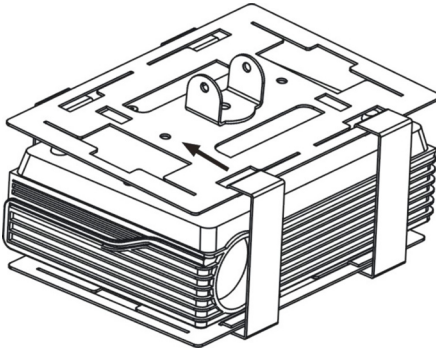
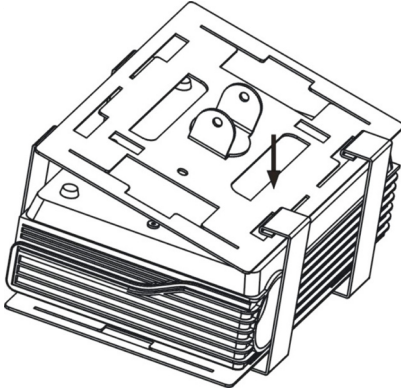

Paso 2:

Deslice los paneles laterales hacia el centro hasta que se detengan.

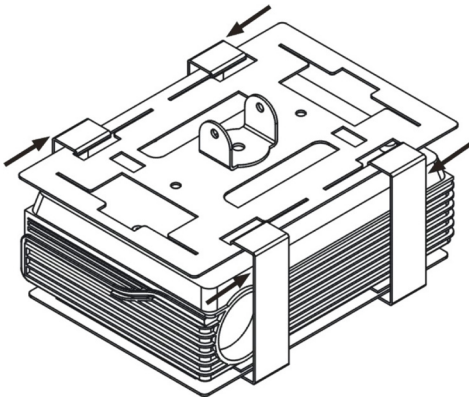

6. Añada paneles laterales a los LADOS CORTOS de la placa inferior.

Paso 1:

Levante la placa inferior y enganche el panel lateral en la muesca del centro.

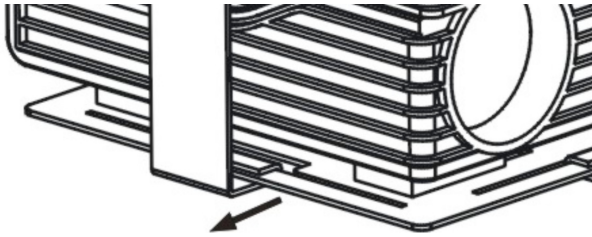

Paso 2:

Empuje la placa superior hacia abajo despacio y enganche la parte superior del panel lateral a la placa superior.

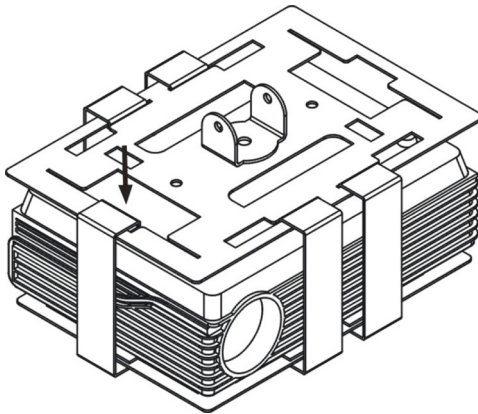

Paso 3:

Deslice el panel hacia una esquina hasta que se detenga.

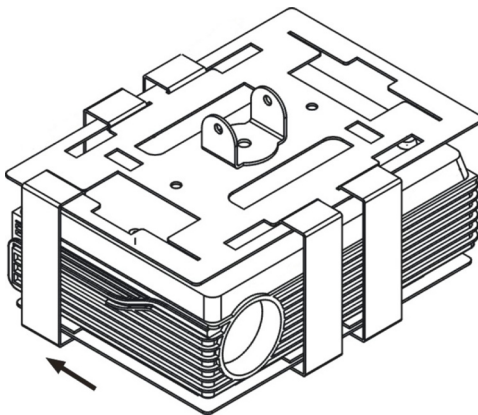

Paso 4:

Repita este proceso hasta que dos paneles laterales estén instalados en cada lado corto.

7. Acople el soporte de techo o pared del proyector.

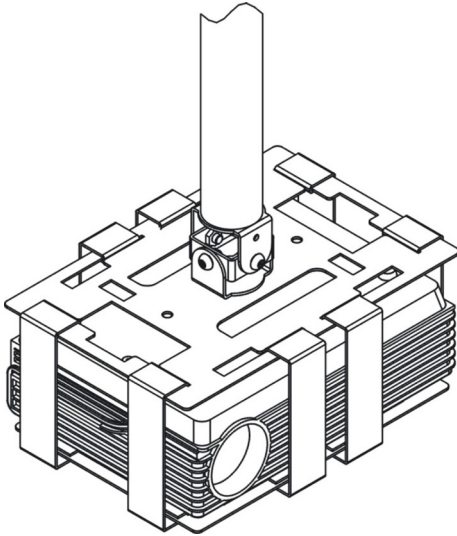

Nota: este paso ha de realizarse con la abrazadera del proyector ya en su sitio en el techo.

Las abrazaderas de Vision se acoplan a la placa superior de TM-CAGE con los tornillos de seguridad de clavija hexagonal que se suministran con las abrazaderas de Vision.

8. Guíe los cables a lo largo de la abrazadera del proyector y enchúfe los al proyector.
9. Encienda el proyector. Ajuste la inclinación longitudinal y transversal del proyector y apriete los tornillos de ajuste.
10. Encaje los collares anti-acceso.

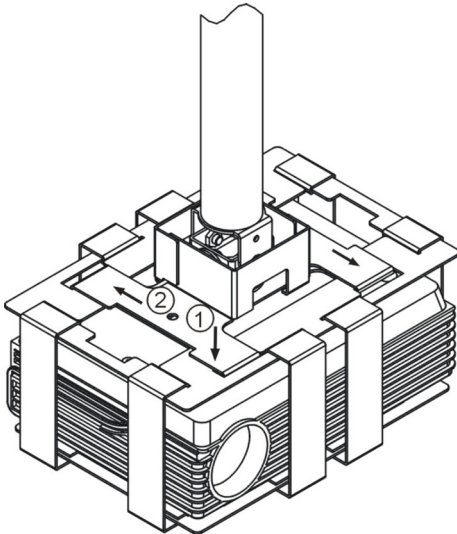

Colóquelos con cuidado en el agujero a cada extremo del lado alargado y después deslícelos en su sitio. El agujero de 8 mm de la superficie superior ha de estar directamente encima del agujero de 8 mm de la placa superior.

Nota: una muesca en la parte inferior del collar vertical permite conducir los cables hacia arriba a lo largo del vástago de la abrazadera del proyector hasta el techo.

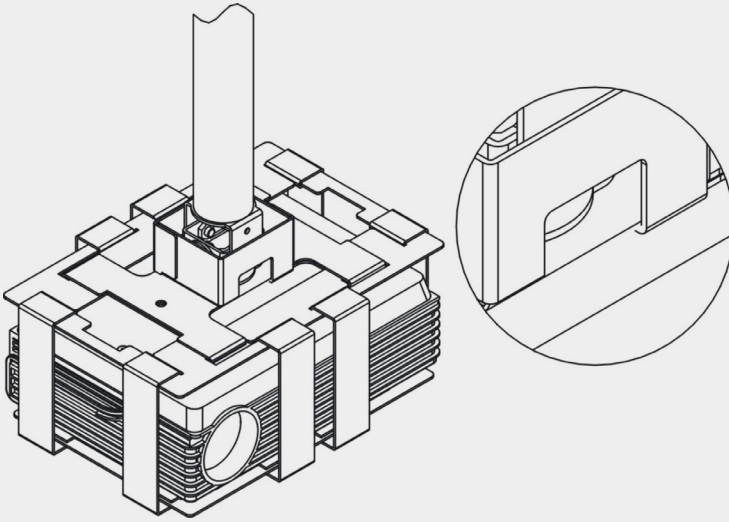

10. Coloque los cierres

Paso 1:

Coloque el cierre a lo largo de la muesca situada en el lado corto de la placa superior.

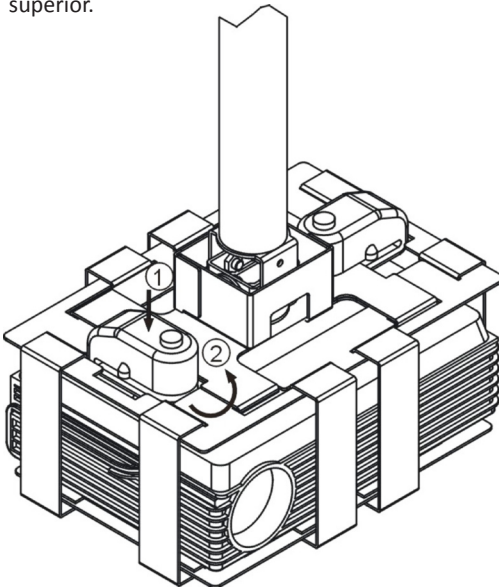

Paso 2:

Gire el cierre 90°. Coloque la clavija de cierre sobre el agujero de 8 mm de la superficie superior del collar anti-acceso.

Paso 3:

Empuje el cierre para cerrarlo.

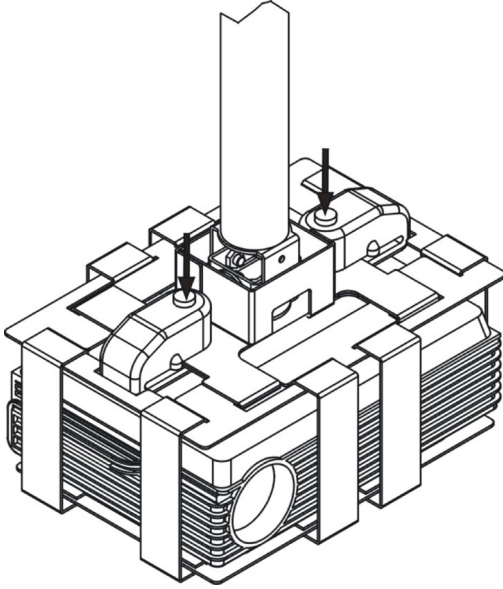

INSTRUCCIONES DEL CIERRE

El cierre se suministra con 6 baterías LR44 (AG13) preinstaladas en cada cierre.

1. Al cerrarse, el cierre emitirá un pitido para confirmar que está montado. 15 segundos después, se activará.
2. Cuando se mueva el cierre, emitirá 3 pitidos de advertencia. Tras 5 segundos de movimiento continuo, sonará la alarma.
3. Cuando suena la alarma, si el movimiento se interrumpe durante 35 segundos, la alarma dejará de sonar y volverá a modo activo.

GARANTIA

Este producto se suministra con una garantía de 2 años de devolución a la base, efectiva a partir la fecha de la compra. Esta garantía se aplica solo al comprador original y no es transferible.

Para evitar dudas, se tomará de la información que posea el distribuidor nacional acreditado en el punto de venta. La responsabilidad del fabricante y su empresa de servicio designada está limitada al coste de la reparación y/o sustitución de la unidad defectuosa en garantía, excepto en caso de muerte o lesión (EU85/374/CEE). Esta garantía le protege a usted de lo siguiente:

- Cables defectuosos que impiden que el producto realice su tarea de forma segura dentro de la CST recomendada (carga segura de trabajo).
- Acabados deficientes que impiden que el producto se pueda montar.
- Corrosión externa si se detecta en las 24 horas siguientes a la compra. El interior del tubo no está revestido de polvo por lo que puede aparecer una ligera corrosión con el tiempo. Esto es normal y no afecta negativamente a la capacidad de soporte de carga del producto, por lo que no está cubierto por esta garantía.

Si experimenta algún problema con este producto debe ponerse en contacto con el distribuidor de AV a quien compró este producto. Es responsabilidad del comprador original enviar el producto al centro de servicio asignado del fabricante para su reparación. Haremos lo posible por devolver las unidades reparadas en un plazo de 5 días laborales; sin embargo, puede que esto no sea posible, en cuyo caso serán devueltas tan pronto como sea posible. Esta garantía no protege el producto contra fallos causados por un uso excesivo, un uso inadecuado o una instalación incorrecta que puede deberse al incumplimiento de las directrices establecidas en este manual. Si el fallo no está cubierto por esta garantía, se le dará al propietario la opción de pagar por la mano de obra y las piezas para reparar la unidad a la tarifa estándar de la empresa de reparaciones.



TM-PROJECTORKOOI TECHMOUNT OWNERS MANUAL

Gefeliciteerd met uw aanschaf van de Vision TM-KOOI TECHMOUNT. Om een optimale performance te waarborgen, adviseren we u deze gebruikershandleiding goed door te lezen en het product uitsluitend te gebruiken volgens de beschreven instructies. Voor een elektronische versie van de handleiding en uitgebreide informatie, gaat u naar www.visionaudiovisual.com

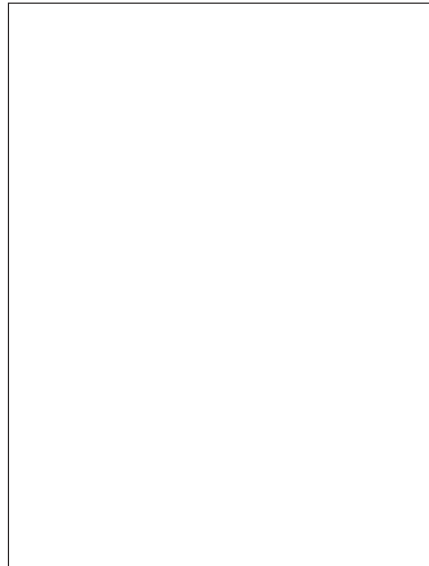

WAARSCHUWINGEN

Neem tijdens de installatie de geldende wetgeving voor veiligheid en gezondheid op de werkplek in acht:

- Bevestig de beugel aan een goedgekeurde draagconstructie. DE KOOI OF BEUGEL MAG NOOIT DIRECT AAN EEN VERLAAGD PLAFOND WORDEN BEVESTIGD!
- Voer niet boven uw macht snij- of boorwerkzaamheden aan de onderdelen uit. Dergelijke werkzaamheden dienen op vloerniveau, met behulp van de juiste veiligheidsuitrusting te worden uitgevoerd.
- Voorkom dat u te ver moet reiken; de ladder zou kunnen omvallen.
- SWL (veilig laadvermogen): 7kg

Als u twijfelt over het laadvermogen van de constructie waaraan u de beugel monteert, adviseren we u er voorzichtig met uw lichaamsgewicht aan te gaan hangen. Als u onzeker bent of u dit wel wilt doen, dan is de constructie waarschijnlijk niet veilig. Dit is een diefstalvertragend product dat geen garanties biedt voor de veiligheid van uw projector.

De alarmbatterijen dienen tijdens de installatie, en vervolgens op jaarbasis te worden getest. De aansprakelijkheid van Vision is beperkt tot de in de garantie vermelde voorwaarden.

Vision maakt als partner deel uit van het productiecificeringssysteem van TÜV SÜD. Alle van toepassing zijnde certificeringen zijn door TÜV afgegeven. 'Vision' ontwikkelt en importeert alle producten naar de EU. Vision is volledig eigendom van Azlan Logistics Ltd, dat geregistreerd is in Engeland onder nr. 04625566 op het adres 'Lion House, Pioneer Business Park, Clifton Moor, York, YO30 4GH'



INHOUD

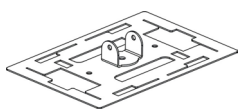

1 x bovenplaat

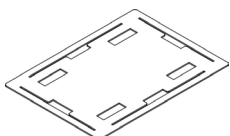

1 x onderplaat

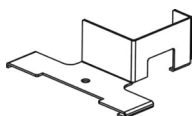

2 x toegangsblokkerende kragen

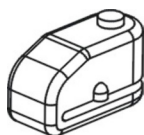

2 x discusloten

2 x sleutels



1 x inbussleutel



16 x schuimblokken



8 x zijpanelen (worden apart verkocht)

INSTALLATIEVOORSCHRIFTEN

Let op: teneinde een optimale veiligheid van de constructie te realiseren, dienen de afmetingen van de kooi zo goed mogelijk overeen te komen met die van de projector.

1. Plaats de onderplaat waterpas op een krasvast oppervlak. Welke kant boven of onder is, doet er niet toe.

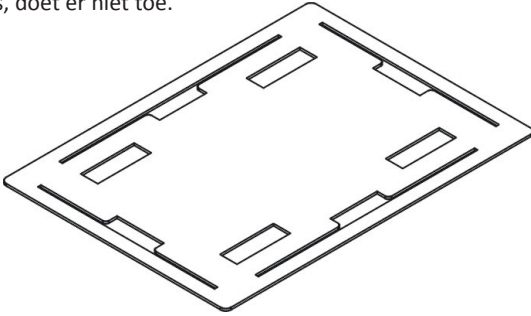

2. Plaats de vier schuimblokken op de hoeken van de onderplaat.

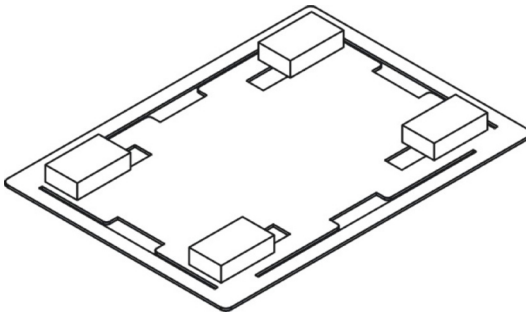

3. Zet de projector vervolgens voorzichtig op z'n kop op de schuimblokken.

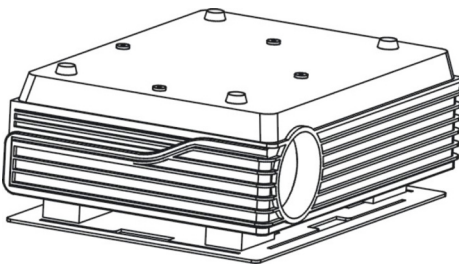

Let op 1: Plaats de schuimblokken zodanig dat ze NIET op de functietoetsen op de bovenkant van de projector kunnen drukken.

Let op 1: De schuimblokken zijn, ten behoeve van gebruik voor projectors die geen vlakke bovenplaat hebben, beschikbaar in vier diktes. Maak de nodige aanpassingen om ervoor te zorgen dat de projector waterpas is.

4. Zijpanelen aan de LANGE ZIJDEN van de onderplaat monteren.

Stap 1:

Til de onderplaat op en haak het zijpaneel in de inkeping in het midden.

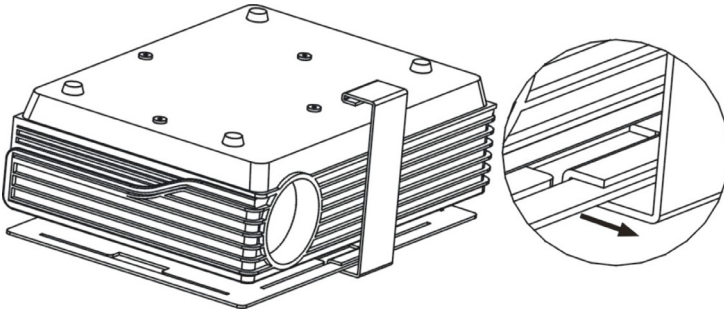

Stap 2:

Schuif het paneel richting een hoek tot het niet verder kan.

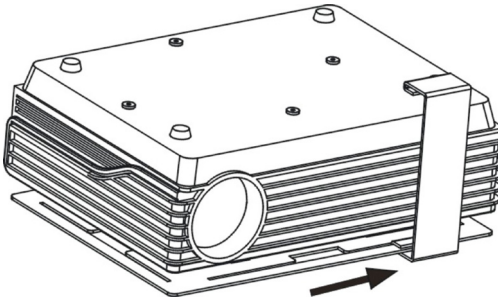

Stap 3:

Herhaal dit totdat aan weerszijden twee zijpanelen zijn gemonteerd.

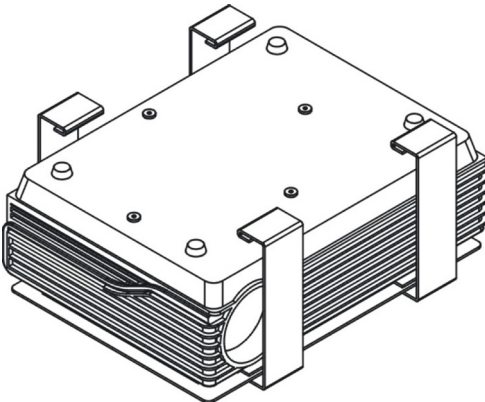

Let op: Als de projectorlens het onmogelijk maakt om alle acht te monteren, dan kan, op voorwaarde dat de kooi nauw om de projector sluit, voor een veilige installatie worden volstaan met de montage van slechts zeven zijpanelen. Dit is echter alleen mogelijk wanneer er geen manoeuvreerruimte bestaat tussen de projector en de kooi.

5. Bovenplaat plaatsen.

Stap 1:

Plaats de bovenplaat op de projector en haak de al gemonteerde zijpanelen beurtelings, zijde na zijde, in de plaat. Dit moet mogelijk zijn zonder te forceren.

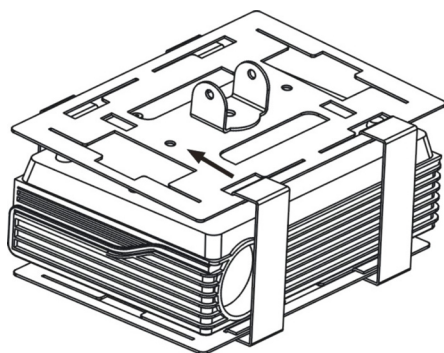
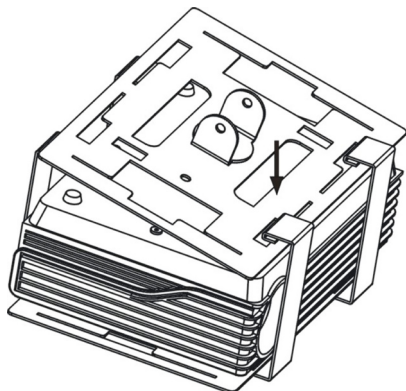

Stap 2:

Schuif de zijpanelen richting het midden tot ze niet verder kunnen.

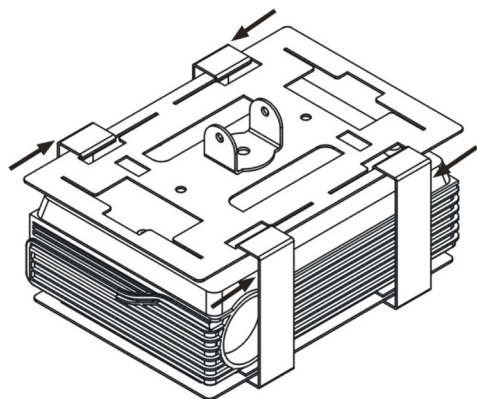

6. Zijpanelen aan de LANGE ZIJDEN van de onderplaat monteren.

Step 1:

Til de onderplaat op en haak het zijpaneel in de inkeping in het midden.

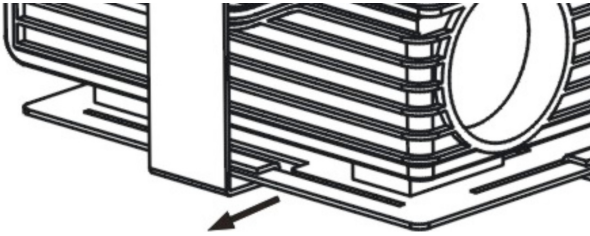

Stap 2:

Duw de bovenplaat nu voorzichtig naar beneden en haak de bovenkant van het zijpaneel in de bovenplaat.

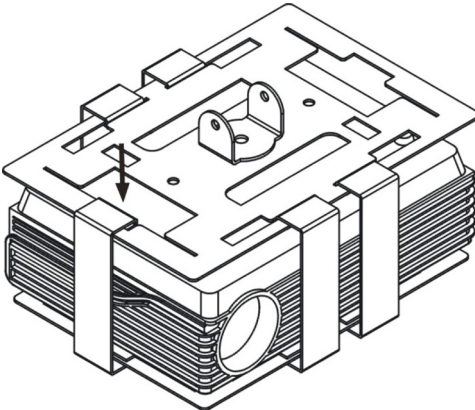

Stap 3:

Schuif het paneel richting een hoek tot het niet verder kan.

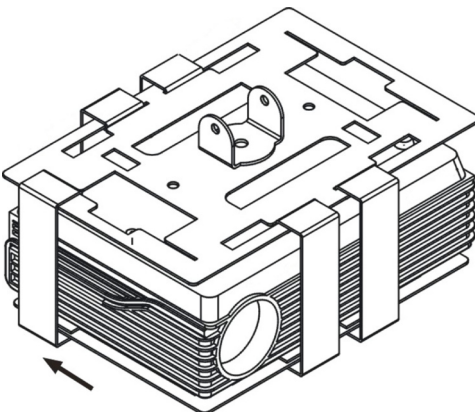

Stap 4:

Herhaal dit totdat aan weerszijden twee zijpanelen zijn gemonteerd.

7. Plafond- of muurbeugel van projector monteren.

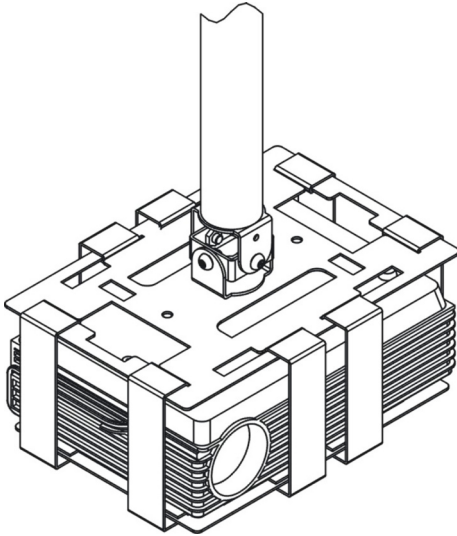

Let op: Deze stap wordt uitgevoerd als de projectorbeugel al aan het plafond is gemonteerd.

De Vision-beugels op de bovenplaat van de TM-CAGE worden met behulp van de bij de Vision-beugels meegeleverde, zeskantige (inbus) veiligheidssbouten bevestigd.

8. Leid de kabels neerwaarts langs de projectorbeugel en sluit de projector aan.
9. Schakel de projector in. Pas de hoogte en hoek van de projector aan en draai de stelbouten aan.
10. Monteer de toegangsblokkerende kragen

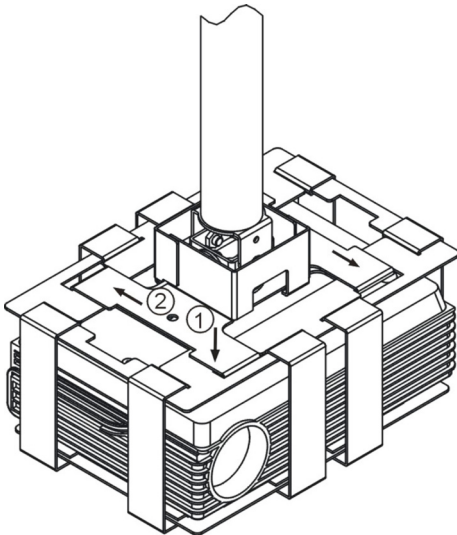

Daarna voorzichtig in de inkeping aan de beide uiteinden van de lange zijde plaatsen en op hun plek schuiven. Het 8mm-gat op de bovenkant en het 8mm-gat van de bovenplaat moeten precies op elkaar passen.

NB: via de inkeping onderin de kraag kunnen de kabels via de beugelpen het plafond in worden geleid.

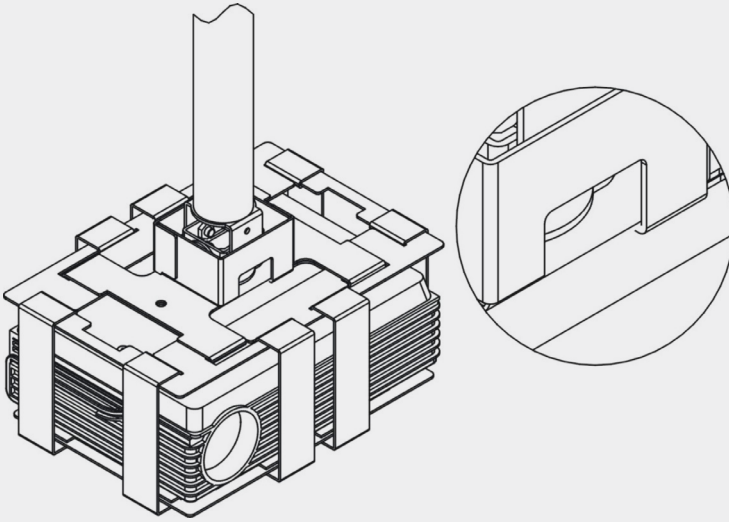

10. Sloten plaatsen

Stap 1:

Plaats het slot naast de inkeping op de korte zijde van de bovenplaat.

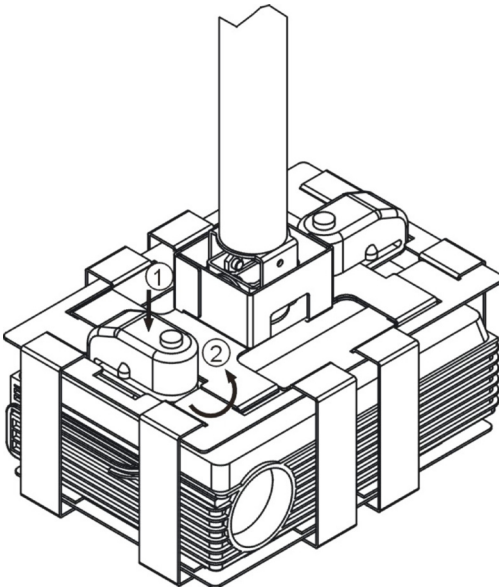

Stap 2:

Draai het slot 90°. Plaats de slotpen op het 8mm-gat aan de bovenkant van de toegangsblokkerende kraag.

Stap 3:

Druk op het slot om het te sluiten.

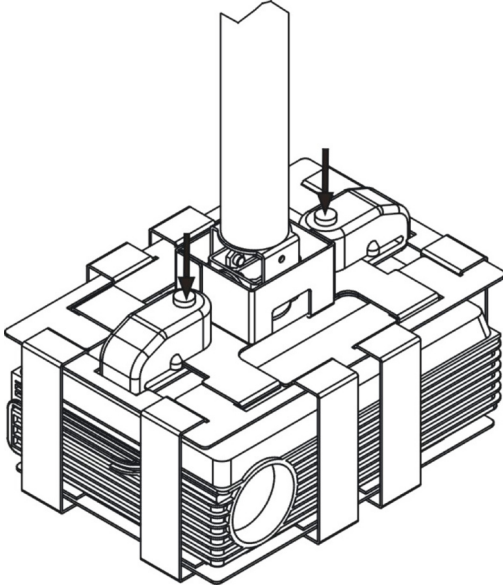

SLUITINGSVOORSCHRIFTEN

In ieder slot zitten af-fabriek 6 x LR44 (AG13) batterijen geïnstalleerd.

1. Als het slot wordt gesloten, zal het een pieptoon geven ter bevestiging van de inschakeling. Na 15 seconden is het alarm geactiveerd.
2. Als het slot wordt gemanipuleerd, geeft het 3 waarschuwingstonen. Bij aanhoudende manipulatie, zal na 5 seconden het alarm afgaan.
3. Als, bij het afgaan van het alarm, gedurende 35 seconden geen manipulatie wordt waargenomen, zal het alarm stoppen en weer overschakelen naar de actieve modus.

GARANTIE

Dit product heeft een retourgarantie van 2 jaar, ingaande vanaf de aankoopdatum. De garantie geldt uitsluitend voor de koper van het product en kan niet worden overgedragen.

Om twijfel te voorkomen, geldt de informatie die de erkende nationale distributeur bij het aankooppunt heeft geregistreerd als bewijs. Aansprakelijkheid van de producent en het aangewezen onderhoudsbedrijf beperkt zich tot de reparatie- of vervangingskosten van de defecte unit die onder de garantie vallen, met uitzondering van lichamelijk of dodelijk letsel (EU85/374/EEC). De garantie is van toepassing op het volgende:

- Onjuiste hantering resulterend in een niet veilig functioneren conform het aanbevolen laadvermogen (SWL).
- Gebrekkige afwerking resulterend in het niet naar behoren kunnen monteren van het product.
- Externe corrosie op voorwaarde dat dit binnen 24 uur na aankoop wordt vastgesteld. De binnenkant van de buis heeft geen poedercoating, er kan in de loop van de tijd dus een lichte vorm van corrosie ontstaan. Dit is normaal en zal het laadvermogen van het product niet nadelig beïnvloeden, dit valt dan ook niet onder deze garantie.

Wanneer u een probleem ondervindt met dit product, neem dan contact op met de AV-dealer bij wie u het product hebt gekocht. De eerste aankoper is verantwoordelijk voor verzending van het product naar de door de producent aangewezen reparatiedienst. We streven ernaar om gerepareerde units binnen 5 werkdagen te retourneren, dit zal echter niet altijd mogelijk zijn. In een dergelijk geval zullen we de units zo snel mogelijk retourneren. Deze garantie geldt niet voor defecten aan het product veroorzaakt door misbruik, verkeerd gebruik of een onjuiste installatie tengevolge van het niet opvolgen van de voorschriften en instructies in deze handleiding.

Indien er sprake is van een defect dat niet onder deze garantie valt, wordt de eigenaar de optie geboden om de voor reparatie benodigde werkuren en onderdelen tegen het standaardtarief van het onderhoudsbedrijf te laten repareren.

TECHMOUNT TM-PROJEKTORKÄFIG BEDIENUNGSANLEITUNG

Wir gratulieren Ihnen zur Wahl des Vision
TECHMOUNT TM-PROJEKTORKÄFIG.
Lesen Sie bitte die Bedienungsanleitung
und verwenden Sie das Produkt nur
gemäß dieser Anleitung. Nur so können
Sie diesen Käfig bestmöglich nutzen.
Unter www.visionaudiovisual.com finden
Sie diese Anleitung in elektronischer
Version sowie weitere Informationen.

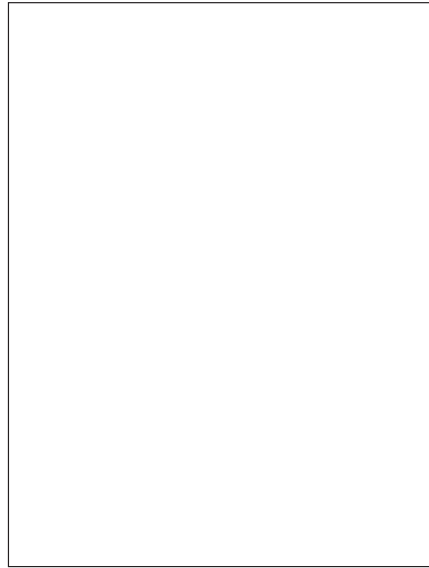

WARNUNG

Bei der Montage des Geräts beachten Sie
bitte die Bestimmungen zu Arbeitsschutz
und Sicherheit:

- Bringen Sie die Halterung nur an geprüften Tragstrukturen an.
KÄFIG ODER HALTERUNG KEINESFALLS AN ABGEHÄNGTEN DECKEN ANBRINGEN!
- Beim Sägen oder Bohren niemals über Kopf arbeiten. Nur mit einwandfreien
Sicherheitsvorrichtungen und Schutzausrüstung in üblicher Arbeitshöhe arbeiten.
- Wegen Kippgefahr auf der Leiter niemals überlehnen.
- Zulässige Belastung: 7kg

Falls Sie die Tragfähigkeit der Tragstruktur für die Halterung nicht kennen, belasten Sie
diese zu Testzwecken vorsichtig mit Ihrem Körpergewicht. Falls Ihnen diese Methode zu
riskant erscheint, ist die Tragfähigkeit wahrscheinlich nicht ausreichend.

Das Produkt ist als Abschreckung gegen Diebstahl konzipiert, gewährleistet aber nicht
die Sicherheit des Projektors.

Die Batterien für den Alarm sind bei Installation und danach jährlich zu prüfen. Vision ist
nur in dem in der Garantieerklärung vorgesehenen Umfang haftbar.

Vision nimmt am Produktzertifizierungsprogramm des TÜV SÜD teil. Alle gültigen Zertifikate
wurden durch den TÜV erteilt. Alle Produkte werden durch Vision entwickelt und in die EU
importiert. Vision ist eine 100%-ige Tochter der Azlan Logistics Ltd, eingetragen in England unter Nr.
04625566 mit Geschäftssitz Lion House, Pioneer Business Park, Clifton Moor, York, YO30 4GH.



PACKUNGSINHALT

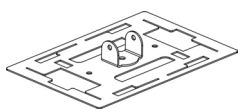

1 x Deckplatte

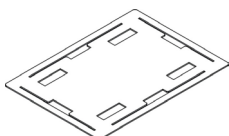

1 x Grundplatte

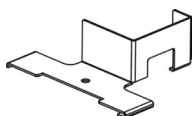

2 x Abdeckbleche

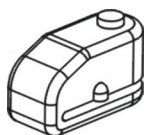

2 x Sperrbügel

2 x Schlüssel



1 x Innensechskantschlüssel



16 x Schaumstoffklötze



8 x Seitenklammern (einzeln erhältlich)

MONTAGEANLEITUNG

Hinweis: Der Käfig sitzt am sichersten, wenn er möglichst genau der Größe des Projekts entspricht.

1. Die Grundplatte auf eine kratzfeste, ebene Unterlage legen. Es spielt keine Rolle, welche Seite oben liegt.

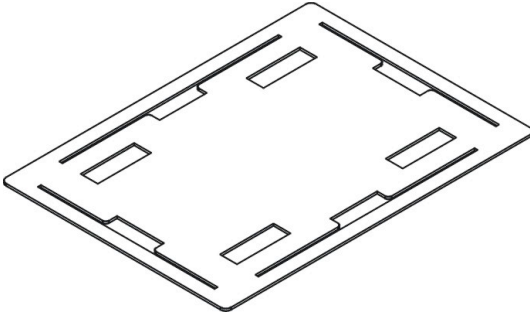

2. Vier Schaumstoffklötze in je einer Ecke der Grundplatte aufsetzen.

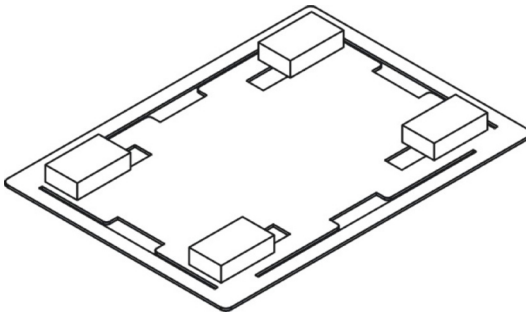

3. Den Projektor vorsichtig mit der Oberseite nach unten auf diese Schaumstoffklötze legen.

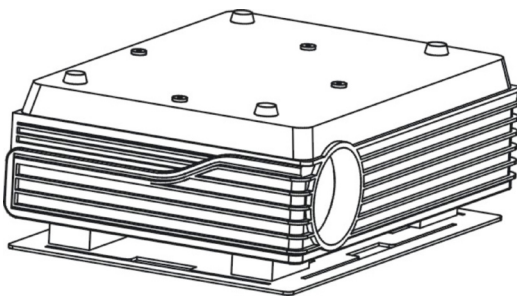

Hinweis 1: Die Schaumstoffklötze müssen derart angeordnet sein, dass sie NICHT gegen Knöpfe an der Oberseite des Projektors drücken.

Hinweis 2: Schaumstoffklötze liegen in vier Stärken bei, so dass der Käfig auch für Projektoren mit nicht vollständig ebener Oberseite verwendbar ist. Sicherstellen, dass der Projektor eben liegt.

4. Die Seitenklammern an den LÄNGSSEITEN der Grundplatte einsetzen.

Schritt 1:

Die Grundplatte anheben und die Seitenklammer in die Aussparung in der Mitte einsetzen.

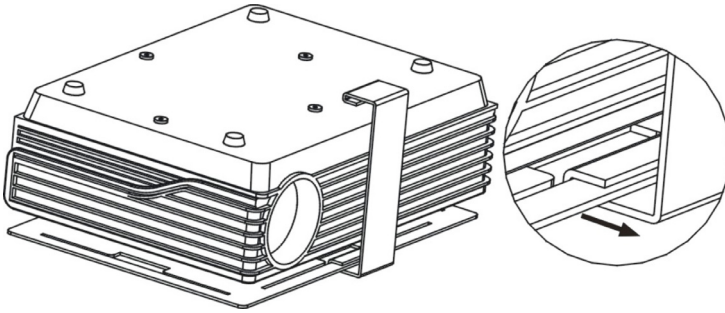

Schritt 2:

Klammern bis zum Anschlag zu einer der Ecken hin schieben.

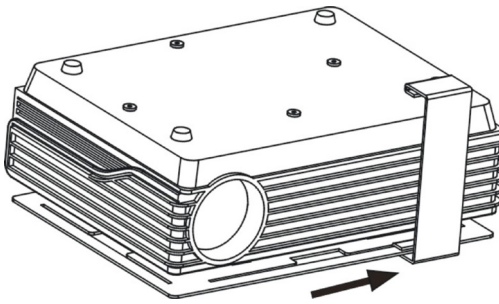

Schritt 3:

Auf diese Weise an jeder Längsseite jeweils zwei Seitenklammern einsetzen.

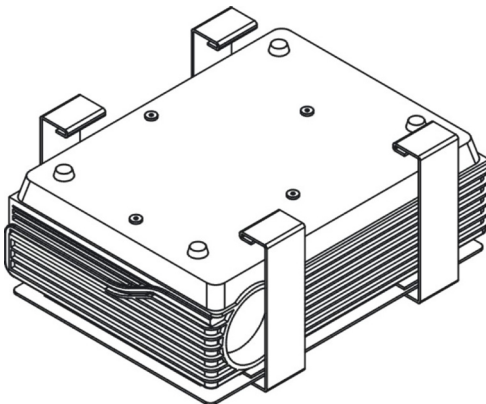

Hinweis: Falls wegen des Objektivs des Projektors nicht alle acht Klammern eingesetzt werden können, bieten ggf. auch sieben Seitenklammern ausreichend Sicherheit, sofern der Käfig stramm sitzt. Dies gilt aber nur dann, wenn der Projektor spielfrei im Käfig sitzt.

5. Deckplatte aufsetzen.

Schritt 1:

Die Deckplatte über den Projektor bringen und an beiden Längsseiten nacheinander die vorher eingesetzten Seitenklammern einhaken. Dies sollte ohne Kraftausübung

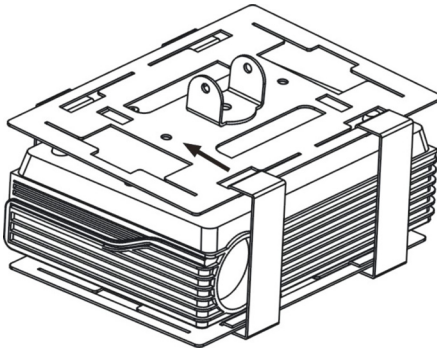
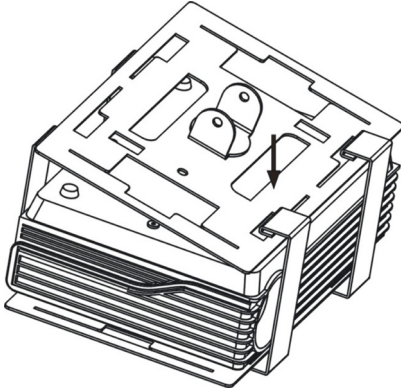

Schritt 2:

Die Seitenklammern bis zum Anschlag in Richtung der Seitenmitte schieben.

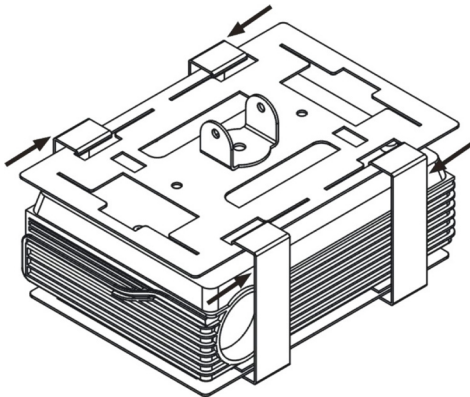

6. Die Seitenklammern an den SCHMALSEITEN der Grundplatte einsetzen.

Schritt 1:

Die Grundplatte anheben und die Seitenklammer in die Aussparung in der Mitte einsetzen.

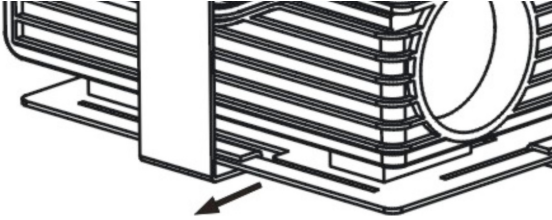

Schritt 2:

Vorsichtig von oben auf die Deckplatte drücken und den oberen Arm der Seitenklammer in die Deckplatte einhängen.

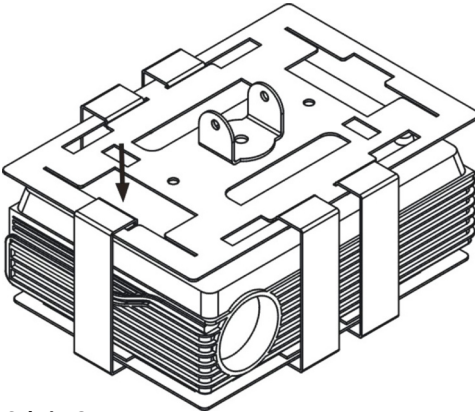

Schritt 3:

Die Seitenklammer bis zum Anschlag zu einer der Ecken hin schieben.

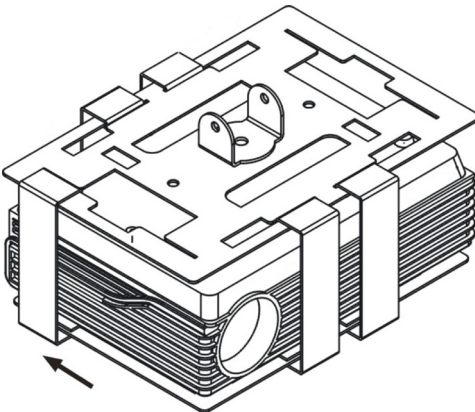

Schritt 4:

Auf diese Weise jeweils zwei Seitenklammern an jeder Schmalseite einschieben.

7. A Die Decken- oder Wandbefestigung für den Projektor anbringen.

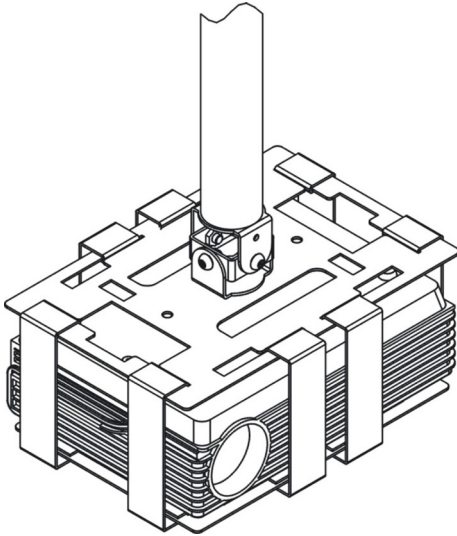

Hinweis: Bei diesem Schritt befindet sich die Projektorhalterung bereits an ihrem Einbauort an der Decke.

An Halterungen von Vision wird der Projektorkäfig durch die Pin-Hex-Sicherheitsschrauben, welche den Halterungen beiliegen, mit der Deckplatte befestigt.

8. Die Kabel entlang der Projektorhalterung verlegen und in den Projektor einstecken.
9. Den Projektor einschalten. Den Projektor durch Schwenken und Kippen ausrichten und die Einstellschrauben festziehen.
10. Die Abdeckbleche einsetzen.

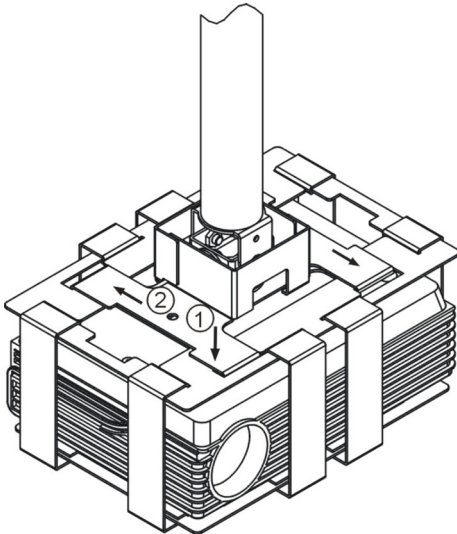

Vorsichtig in die Aussparungen außen an beiden Längsseiten einsetzen und dann in die Endposition schieben. Die 8mm-Bohrung auf der Oberseite muss mit der 8mm-Bohrung in der Deckplatte fluchten.

Hinweis: Die Aussparung an der Unterseite des vertikalen Teils des Abdeckblechs dient zum Durchführen von Kabeln zur Projektorhalterestange an der Decke.

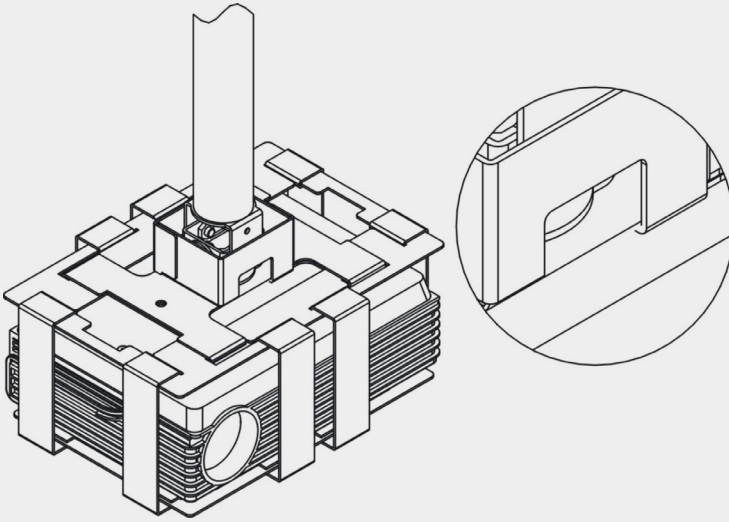

10. Sperrbügel einsetzen.

Schritt 1:

Sperrbügel entlang der Aussparung an der kurzen Seite der Deckplatte einsetzen.

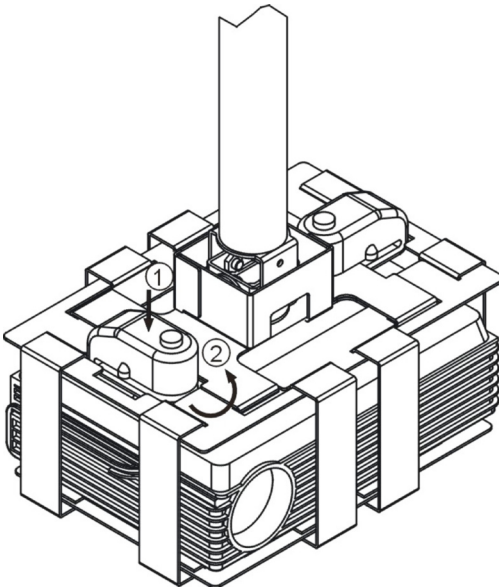

Schritt 2:

Sperrbügel um 90° drehen. Sperrstift über die 8mm-Bohrung auf der Oberseite des Abdeckblechs bringen.

Schritt 3:

Den Sperrbügel durch Drücken schließen.

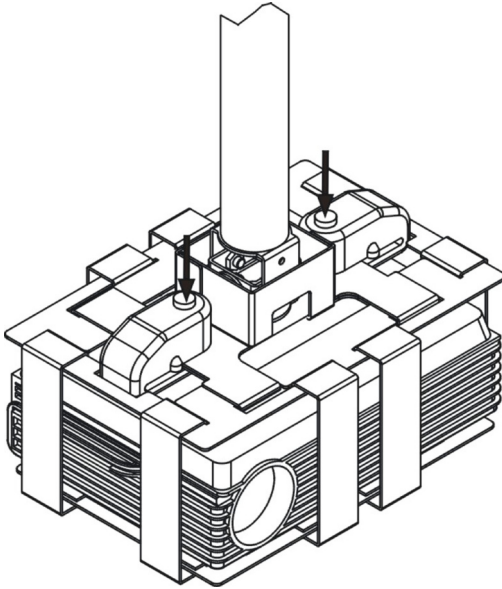

ANLEITUNG ZUM SPERRBÜGEL

Es werden zu jedem Sperrbügel sechs LR44 (AG13)-Batterien eingesetzt mitgeliefert.

1. Beim Sperren piept der Sperrbügel einmal und bestätigt so das Sperren. Nach weiteren 15 Sekunden wird die Sperre wirksam.
2. Wenn der Sperrbügel bewegt wird, ertönen drei Pieptöne zur Warnung. Nach fünf Sekunden ständiger Bewegung ertönt der Alarm.
3. Wenn während des Alarmtons die Bewegung 35 Sekunden lang zum Stillstand kommt, so wird der Alarmton abgeschaltet und der Alarm kehrt in den Bereitschaftszustand zurück.

GEWÄHRLEISTUNG

Für das Produkt wird eine 2-jährige Einsendegarantie ab Kaufdatum gewährt. Diese Garantie gilt nur für den Ersterwerber und ist nicht übertragbar.

Die Daten werden mit denjenigen des autorisierten nationalen Verkäufers an der Verkaufsstelle abgeglichen, um jeden Zweifel auszuschließen. Die Haftung des Herstellers und der beauftragten Kundendienstfirma ist mit Ausnahme von Tod oder Personenschäden auf die Kosten von Reparatur oder Austausch der fehlerhaften Ware beschränkt (EU85/374/EEC). Die vorliegende Gewährleistung umfasst:

- fehlerhafte Schweißnähte, die die Belastbarkeit auf eine geringere mögliche Belastung als vorgesehen reduzieren;
- mangelhafte Oberflächenbehandlung, die das Montieren des Produkts unmöglich macht;
- äußerliche Korrosionsspuren, sofern diese binnen 24 h nach dem Kauf erkannt werden. Die Rohrippenseite ist nicht pulverbeschichtet, so dass hier im Lauf der Zeit leichte Korrosion auftreten kann. Dies ist normal und beeinträchtigt die Belastbarkeit des Käfigs nicht; deshalb ist dies auch von dieser Gewährleistung ausgeschlossen.

Sofern mit dem Produkt irgendwelche Probleme auftreten empfiehlt es sich, sich an den autorisierten Händler zu wenden, von welchem das Produkt erworben wurde. Das Versandrisiko zum herstellergelassenen Kundendienstzentrum zu Reparaturzwecken geht zu Lasten des Ersterwerbers. Wir werden das reparierte Produkt sofern irgend möglich binnen fünf Arbeitstagen zurücksenden. Dies ist jedoch nicht immer möglich, in diesem Fall wird das Produkt baldmöglichst zurückgesandt. Diese Gewährleistung umfasst nicht Produktschäden durch missbräuchlichen oder fehlerhaften Gebrauch oder fehlerhaftes Montieren, welches u.U. auf Nichtbefolgen dieser Anleitung zurückzuführen ist.

Ist der Schaden nicht durch diese Gewährleistung abgedeckt, so wird dem Eigentümer die Möglichkeit eingeräumt, die Reparatur (Teile und Arbeitsleistung) zu unseren üblichen Preisen ausführen zu lassen.



TM-CAGE TECHMOUNT PER VIDEOPROIETTORI OWNERS MANUAL

Congratulazioni per aver scelto TM-CAGE TECHMOUNT di Vision. Per ottenere il massimo delle prestazioni, leggere attentamente il libretto di istruzioni e utilizzare il prodotto seguendo le indicazioni riportate. La versione elettronica del presente libretto e ulteriori informazioni sono reperibili all'indirizzo www.visionaudiovisual.com

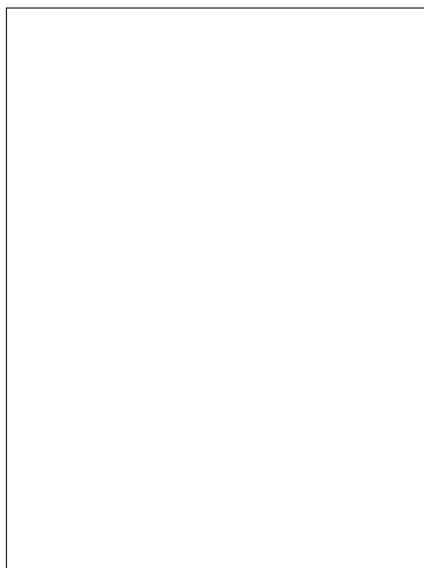

AVVERTENZE

Durante l'installazione attenersi scrupolosamente alle norme in materia di salute e sicurezza sul luogo di lavoro:

- fissare la staffa ad una struttura portante idonea. **NON MONTARE GABBIE O STAFFE DIRETTAMENTE SU UN CONTROSOFFITTO!**
- non praticare tagli o fori alle parti oltre l'altezza d'uomo. Tali operazioni devono essere eseguite utilizzando il pavimento come piano di appoggio e indossando dispositivi di protezione appropriati.
- non sbilanciarsi verso l'esterno per evitare il ribaltamento della scala pieghevole.
- SWL (safe working load: carico di sicurezza): 7 kg

In caso di incertezza sulla capacità portante della struttura a cui si sta fissando la staffa, si consiglia di testarla con il peso del proprio corpo appoggiandovisi leggermente. Se nel farlo si avverte disagio, potrebbe non essere sicura.

Il presente prodotto rappresenta un dispositivo antifurto e non garantisce la sicurezza del videoproiettore.

Testare le batterie dell'allarme al momento dell'installazione e successivamente a cadenza annuale. La responsabilità di Vision è limitata a quanto previsto dalla garanzia.

Vision aderisce al sistema di certificazione prodotto TÜV SÜD. Tutte le certificazioni applicabili sono fornite da TÜV. Tutti i prodotti sono progettati e importati nell'Unione Europea da Vision, società interamente controllata da Azlan Logistics Ltd, registrata in Inghilterra al n. 04625566 con sede legale in Lion House, Pioneer Business Park, Clifton Moor, York, YO30 4GH.



CONTENUTO

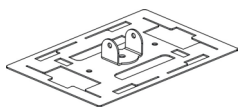

1 x piastra superiore

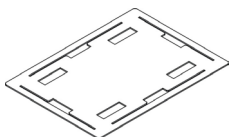

1 x piastra inferiore

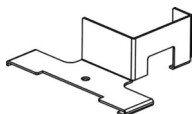

2 x collari antintrusione

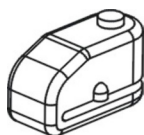

2 x blocchi a disco

2 x chiavi



1 x brugola di bloccaggio



16 x blocchi di materiale espanso

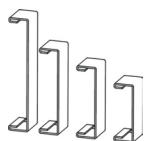

8 x pannelli laterali (venduti separatamente)

ISTRUZIONI PER L'INSTALLAZIONE

NB: Affinché il montaggio risulti sicuro, le dimensioni della gabbia dovrebbero essere il più simile possibile a quelle del videoproiettore.

1. Collocare la piastra inferiore su una superficie piana antigraffio. Il lato è indifferente.

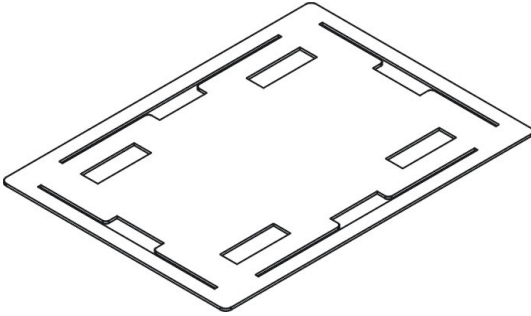

2. Disporre un blocco di materiale espanso su ciascun angolo della piastra inferiore.

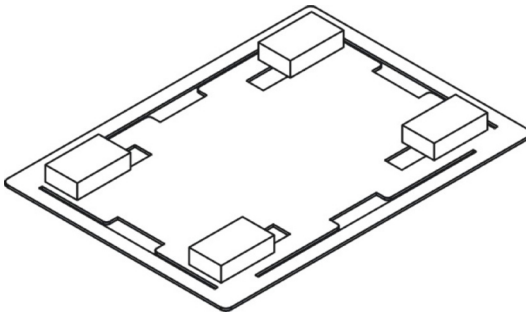

3. Poggiare con cura il videoproiettore capovolto sui blocchi di materiale espanso.

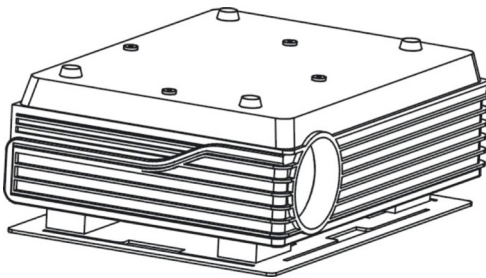

Nota 1: *posizionare i blocchi di materiale espanso in modo che NON premano sui comandi sul lato superiore del videoproiettore.*

Nota 2: *i blocchi di materiale espanso sono forniti in quattro spessori differenti per i videoproiettori con lato superiore disuguale. Sistemare il videoproiettore in modo che risulti orizzontale.*

4. Aggiungere i pannelli laterali sui LATI LUNGI della piastra inferiore.

Passo 1:

Sollevere la piastra inferiore, inserire il pannello laterale dall'incavo centrale e agganciarlo.

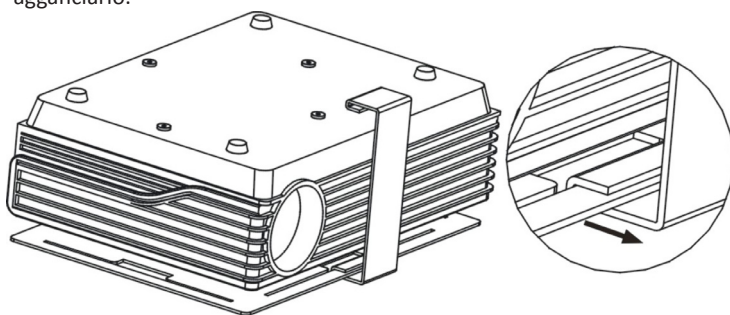

Passo 2:

Far scorrere il pannello verso uno dei due angoli finché si blocca.

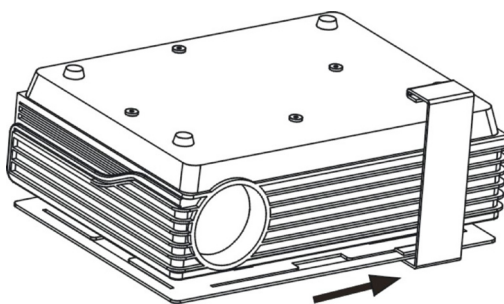

Passo 3:

Ripetere l'operazione sino ad avere due pannelli laterali su ciascun lato lungo.

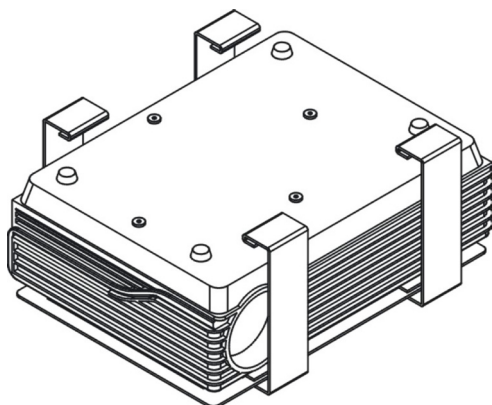

NB: Se l'obiettivo del videoproiettore impedisce l'installazione di tutti gli otto pannelli laterali, purché aderisca al videoproiettore, la gabbia dovrebbe essere sicura anche se sono installati solo sette pannelli laterali. Questo è valido solo se il videoproiettore non può essere manovrato all'interno della gabbia.

5. Montare la piastra superiore.

Passo 1:

Collocare la piastra superiore sul proiettore e agganciarla, un lato per volta, ai pannelli laterali già posizionati. Non dovrebbe essere necessario alcuno sforzo.

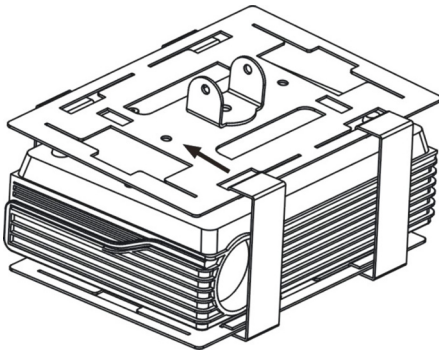
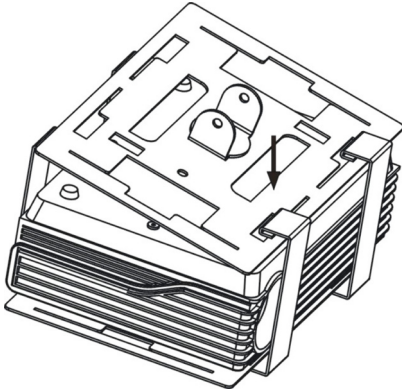

Passo 2:

Far scorrere i pannelli laterali verso il centro finché si bloccano.

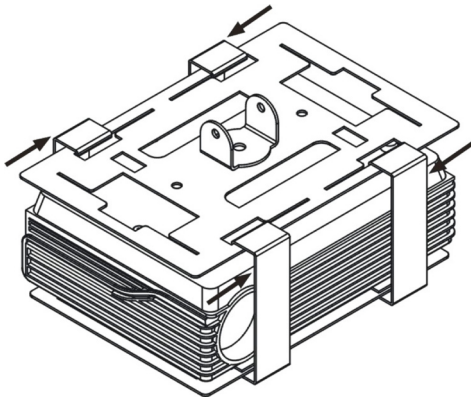

6. Aggiungere i pannelli laterali ai LATI CORTI della piastra inferiore.

Passo 1:

Sollevare la piastra inferiore, inserire il pannello laterale dall'incavo centrale e agganciarlo.

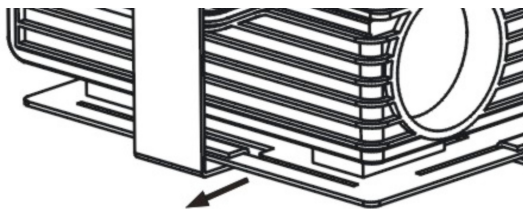

Passo 2:

Spingere delicatamente la piastra superiore verso il basso e agganciare la sommità del pannello laterale alla piastra superiore.

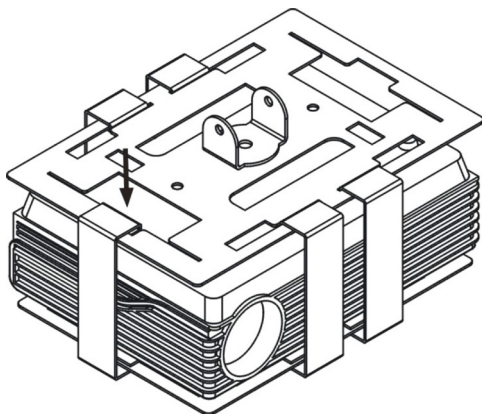

Passo 3:

Far scorrere il pannello verso uno dei due angoli finché si blocca.

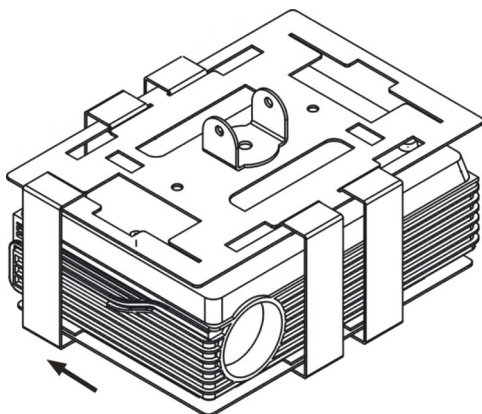

Passo 4:

Ripetere l'operazione sino ad avere due pannelli laterali su ciascun lato corto.

7. Fissare il supporto a soffitto o a parete del videoproiettore.

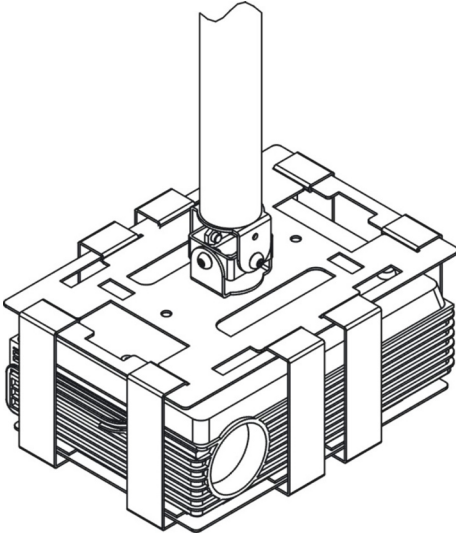

NB: questo passaggio va effettuato con la staffa del videoproiettore già fissata al soffitto.

Le staffe Vision si fissano alla piastra superiore della TM-CAGE con i bulloni di sicurezza a brugola forniti a corredo delle staffe stesse.

8. Far scendere i cavi nella staffa del videoproiettore e collegarli al videoproiettore.
9. Accendere il videoproiettore. Regolare l'inclinazione e la rotazione del videoproiettore e stringere i bulloni di regolazione.
10. Montare i collari antintrusione.

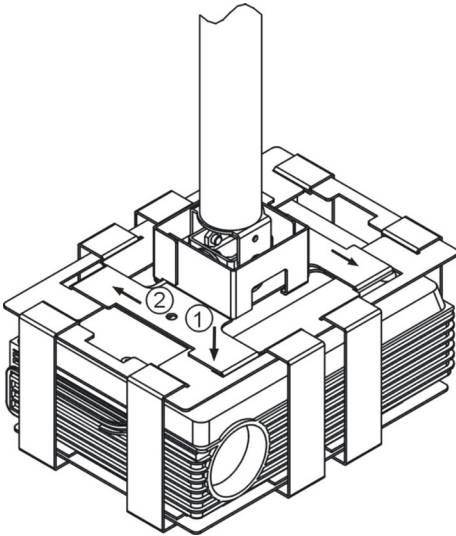

Posizionarli delicatamente nell'incavo a ciascuna estremità del lato lungo e farli scorrere sino a raggiungere la propria sede. Il foro da 8 mm sulla superficie superiore dovrebbe trovarsi in corrispondenza del foro da 8 mm della piastra superiore.

NB: un incavo all'estremità inferiore della fascetta verticale del collare consente di far salire i cavi nel palo della staffa del videoproiettore sino al soffitto.

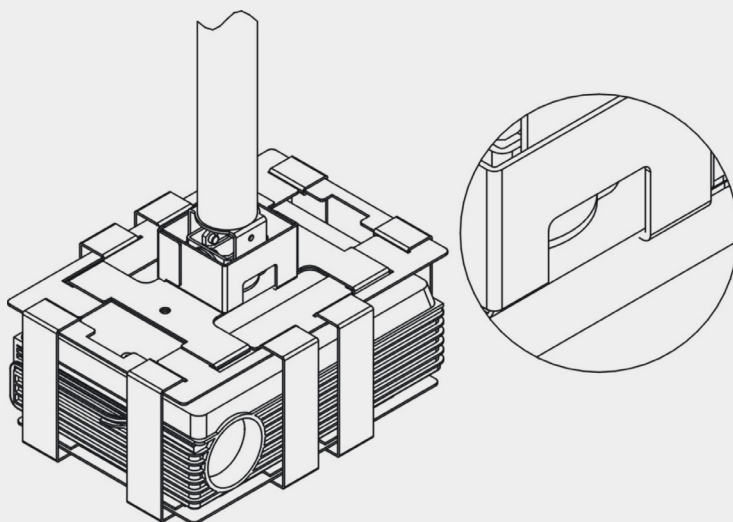

10. Montare i blocchi

Passo 1:

Posizionare il primo blocco lungo l'incavo sul lato corto della piastra superiore.

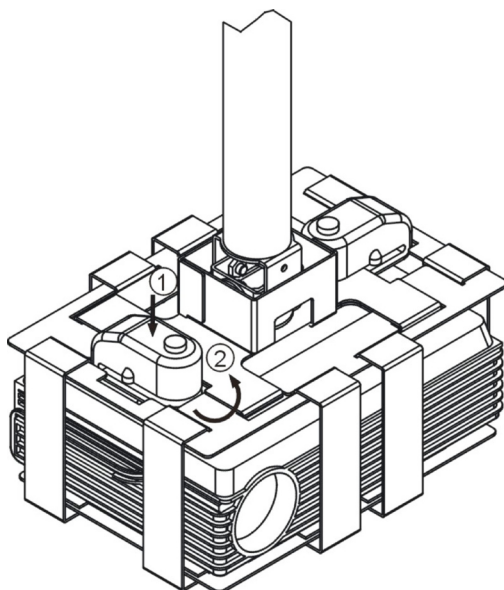

Passo 2:

Ruotare il blocco di 90°. Posizionare il perno di bloccaggio sul foro da 8 mm posto sulla superficie superiore del collare antintrusione.

Passo 3:

Spingere il blocco per fissarlo

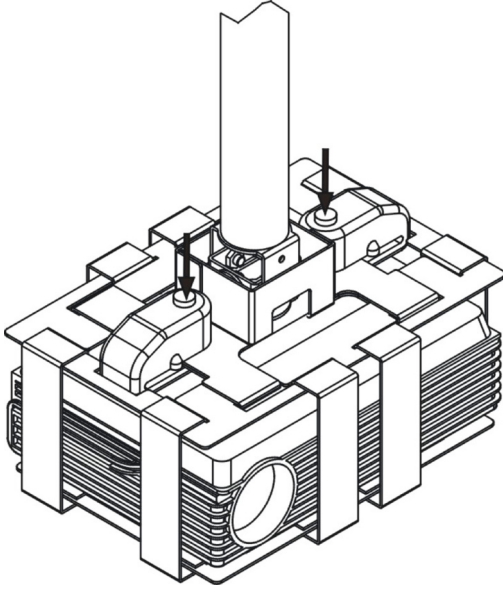

ISTRUZIONI RELATIVE AI BLOCCHI

Ogni blocco è fornito con 6 batterie LR44 (AG13) preinstallate.

1. Una volta fissato, il blocco emette un bip a conferma del suo funzionamento. Dopo 15 secondi diventa attivo.
2. Quando il blocco viene mosso emette 3 bip di avvertimento. Se si continua a muoverlo per più di 5 secondi suona l'allarme.
3. Se mentre suona l'allarme si interrompe il movimento del blocco per 35 secondi, l'allarme cessa di suonare e ritorna nella modalità attivo.

GARANZIA

Il presente prodotto gode di una garanzia return-to-base di 2 anni con decorrenza dalla data di acquisto. Tale garanzia è valida esclusivamente per il primo acquirente e non è cedibile.

Onde evitare qualsiasi dubbio, per primo acquirente si intende colui che risulta essere in possesso del prodotto sulla base delle informazioni raccolte presso il punto vendita dove è stato effettuato l'acquisto. La responsabilità del produttore e del centro di assistenza indicato è limitata al costo della riparazione e/o della sostituzione dell'unità difettosa in garanzia, fatti salvi i casi di morte o lesione (UE 85/374/CEE). La garanzia copre le seguenti ipotesi:

- saldature difettose tali da impedire il funzionamento in sicurezza del prodotto rispettando l'SWL consigliato (safe working load: carico di sicurezza);
- finiture scadenti tali da impedire il montaggio del prodotto;
- corrosioni esterne se individuate entro 24 ore dall'acquisto. All'interno il tubo non è rivestito a polvere e con il passare del tempo potrebbe corrodersi leggermente. Si tratta di un fenomeno normale che non influisce sulla capacità portante del prodotto e, pertanto, non rientra nella garanzia.

In caso di problemi con il prodotto, contattare il rivenditore AV presso il quale è stato effettuato l'acquisto. Il primo acquirente risponde della spedizione del prodotto al centro di assistenza indicato dal produttore per la riparazione. Le unità riparate saranno restituite entro 5 giorni lavorativi e comunque nel più breve tempo possibile. La garanzia non si applica in caso di guasti provocati da incuria, uso improprio o installazione errata dovuti al mancato rispetto delle istruzioni riportate nel presente libretto.

In caso di guasti non coperti da garanzia, il proprietario potrà ottenere la riparazione dell'unità corrispondendo, per manodopera e parti di ricambio, la tariffa standard richiesta dal centro di assistenza.



UCHWYT TM-CAGE TECHMOUNT: INSTRUKCJA OBSŁUGI

Gratulujemy zakupu uchwytu Vision TM-CAGE TECHMOUNT. Aby w pełni wykorzystać możliwości produktu, należy zapoznać się z niniejszą instrukcją obsługi i ściśle przestrzegać podanych w niej zaleceń. Elektroniczną wersję tej instrukcji oraz dodatkowe informacje można znaleźć na stronie www.visionaudiovisual.com

OSTRZEŻENIA

Podczas montażu uchwytu należy przestrzegać obowiązujących przepisów bezpieczeństwa i higieny pracy:

- Uchwyt można zamocować wyłącznie na konstrukcji nośnej o znanym udźwigu.

MOCOWANIE KLATKI LUB UCHWYTU BEZPOŚREDNIO NA SUFICIE PODWIESZANYM JEST ZABRONIONE!

- Nie wykonywać nacięć ani nawiertów w częściach znajdujących się powyżej głowy osoby montującej produkt. Tego rodzaju prace powinny być wykonywane z użyciem odpowiedniego sprzętu do pracy na wysokości ustawionego na podłodze.
- Unikać nadmiernego wychylania się z drabiny, ponieważ grozi to jej przewróceniem.
- Dopuszczalne obciążenie robocze: 7 kg

Jeśli nie jest znana wartość udźwigu konstrukcji nośnej, na której montowany jest uchwyt, zalecamy przetestowanie jej, obciążając ją własnym ciężarem ciała, z zachowaniem odpowiednich środków ostrożności. Jeśli nie można bezpiecznie przetestować konstrukcji, oznacza to, że prawdopodobnie nie nadaje się ona do montażu uchwytu.

Niniejszy produkt został wyposażony w zabezpieczenie antykradzieżowe, niemniej jednak nie gwarantuje bezpieczeństwa projektora.

Baterie sygnalizacji alarmowej należy przetestować podczas montażu uchwytu, a następnie w odstępach rocznych. Odpowiedzialność firmy Vision jest ograniczona do warunków określonych w gwarancji.

Produkty firmy Vision są objęte systemem certyfikacji wyrobów prowadzonym przez TÜV SÜD. TÜV dostarcza firmie Vision wszystkie wymagane usługi certyfikacyjne. Wszystkie produkty są produkowane i importowane do krajów Unii Europejskiej przez firmę Vision, która należy do spółki Azlan Logistics Ltd, zarejestrowanej w Anglii pod numerem 04625566 w Lion House, Pioneer Business Park, Clifton Moor, York, YO30 4GH



ZAWARTOŚĆ OPAKOWANIA

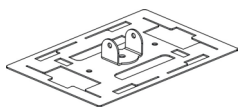

1 x płyta górna

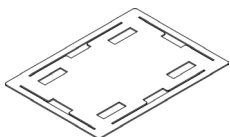

1 x płyta dolna

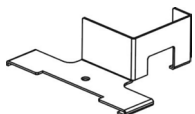

2 x kołnierze antykradzieżowe

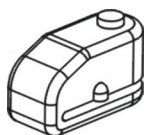

2 x elementy blokujące

2 x kluczyki



1 x klucz imbusowy

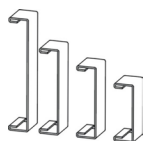

16 x bloczki piankowe

8 x boczne elementy mocujące
(sprzedawane oddzielnie)

INSTRUKCJA MONTAŻU

Uwaga: aby zapewnić dobre dopasowanie klatki, jej rozmiar powinien możliwie jak najdokładniej odpowiadać rozmiarowi projektora.

1. Umieścić dolną płytę na równej, nierysującej powierzchni. Płytę można umieścić na powierzchni dowolną stroną.

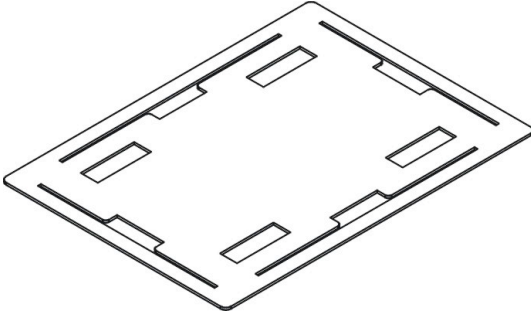

2. Umieścić cztery bloczki piankowe na dolnej płycie, po jednym w każdym jej rogu.

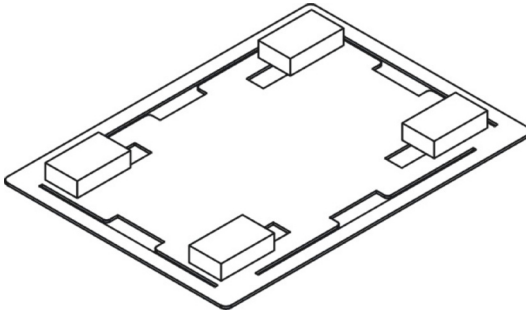

3. Ostrożnie umieścić projektor na bloczkach do góry dnem.

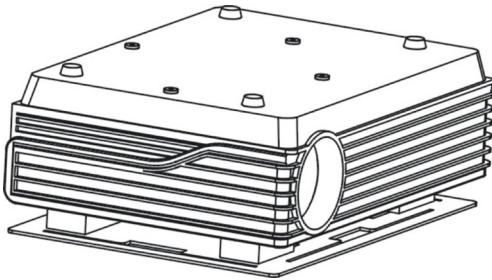

Uwaga 1: należy sprawdzić położenie bloczków i upewnić się, że NIE stykają się z przyciskami znajdującymi się na górnej powierzchni projektora.

Uwaga 2: w zestawie są dostępne bloczki o czterech grubościach, które można wykorzystać w przypadku projektorów o nierównej górnej powierzchni. Wypoziomować projektor.

4. Zamontować boczne elementy na DŁUŻSZYCH KRAWĘDZIACH dolnej płyty.

Krok 1:

Unieść dolną płytę i zamocować boczny element w środkowym otworze.

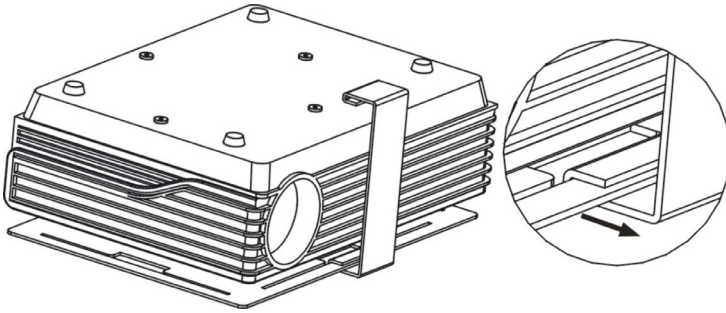

Krok 2:

Przesunąć boczny element do rogu płyty do oporu.

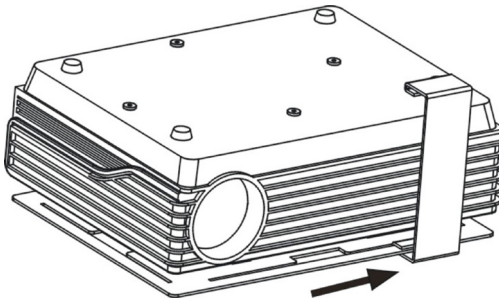

Krok 3:

Powtórzyć powyższe czynności dla pozostałych trzech elementów tak, aby na obu dłuższych krawędziach dolnej płyty znalazły się po dwa boczne elementy mocujące.

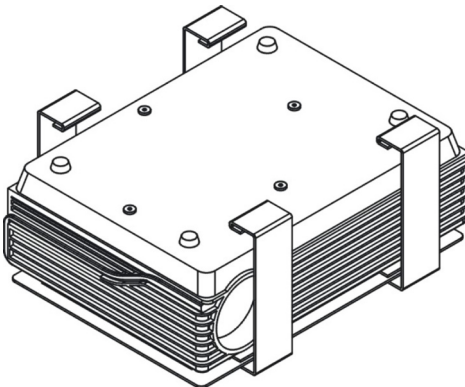

Uwaga: jeśli obiektyw projektora uniemożliwia zamontowanie wszystkich ośmiu elementów bocznych, konstrukcja powinna być bezpieczna po założeniu siedmiu elementów, pod warunkiem jednak, że projektora jest ciasno dopasowany do klatki. W celu sprawdzenia dopasowania projektora należy upewnić się, że nie przemieszcza się wewnątrz klatki.

5. Założyć górną płytę.

Krok 1:

Założyć górną płytę na projektor i zaczepić zainstalowane już boczne elementy mocujące najpierw po jednej, a potem po drugiej stronie płyty. Czynność ta powinna być wykonywana bez konieczności użycia siły.

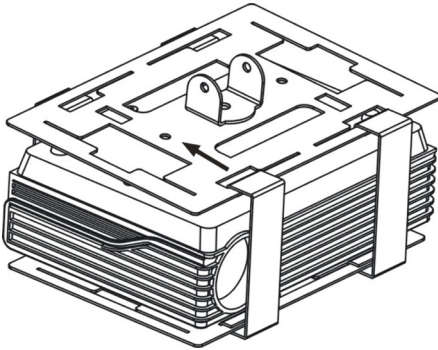
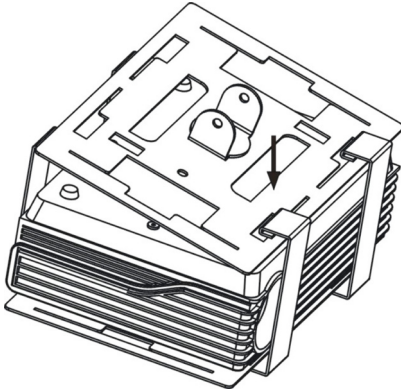

Krok 2:

Przesunąć boczne elementy mocujące do środka do oporu.

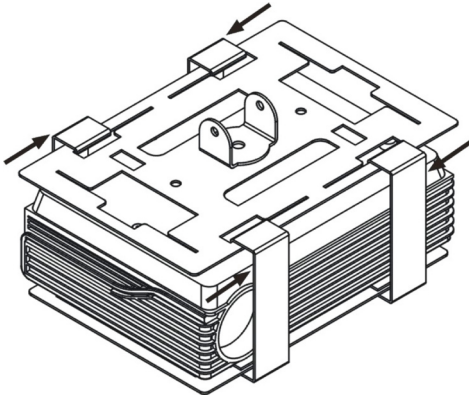

6. Zamontować boczne elementy na KRÓTSZYCH KRAWĘDZIACH dolnej płyty.

Krok 1:

Unieść dolną płytę i zamocować boczny element w środkowym otworze.

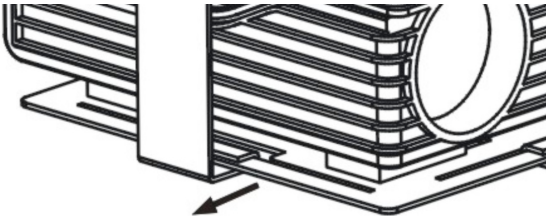

Krok 2:

Ostrożnie docisnąć górną płytę w dół i zaczepić górną część bocznego elementu mocującego na górnej płycie.

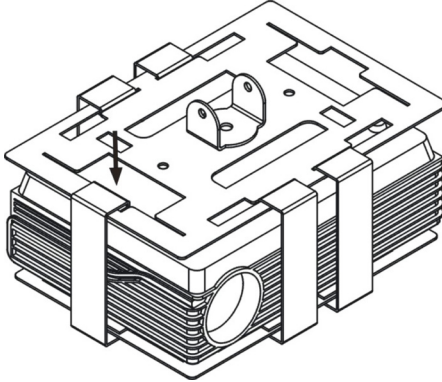

Krok 3:

Przesunąć boczny element do rogu płyty do oporu.

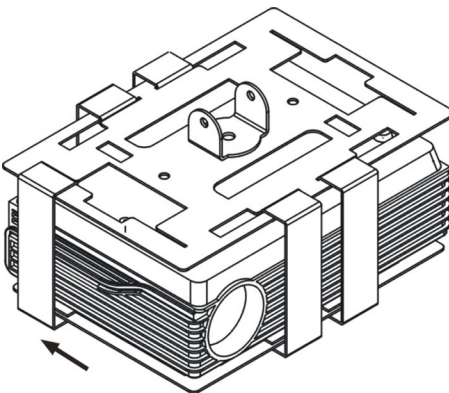

Krok 4:

Powtórzyć powyższe czynności dla pozostałych trzech elementów tak, aby na obu krótszych krawędziach dolnej płyty znalazły się po dwa boczne elementy mocujące.

7. APrzymocować do klatki ścienny lub sufitowy uchwyt na projektor.

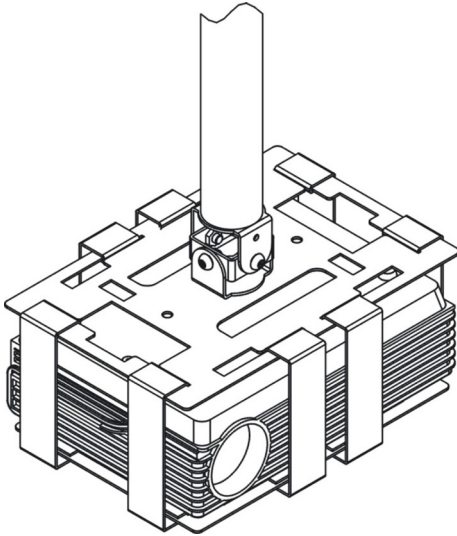

Uwaga: ten krok należy wykonać dopiero wtedy, gdy uchwyt zostanie zamontowany na suficie.

Uchwyty firmy Vision są montowane do górnej płyty TM-CAGE imbusowymi śrubami blokującymi, które są dostarczane wraz z uchwytami Vision.

8. Poprowadzić przewody przez uchwyt i podłączyć do projektora.
9. Włączyć projektor. Wyregulować kąt nachylenia i obrót projektora i dokręcić śruby regulacyjne.
10. Założyć kołnierze antykradzieżowe.

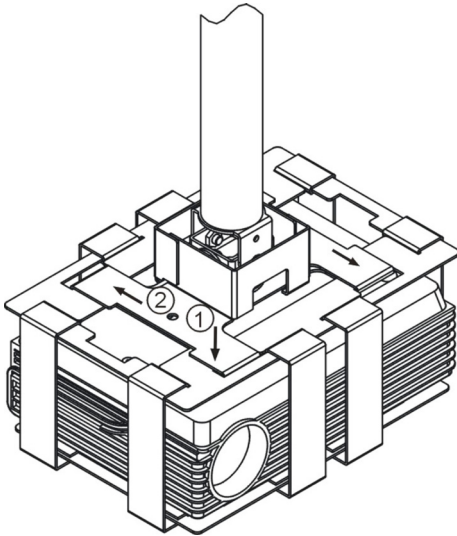

Ostrożnie umieścić kołnierze w otworach po obu stronach dłuższych boków klatki, a następnie wsunąć. Otwór o długości 8 mm na górnej powierzchni powinien znajdować się bezpośrednio nad 8-milimetrowym otworem w górnej płycie.

Uwaga: otwór w dolnej części pionowego elementu kołnierza umożliwia poprowadzenie przewodów kablowych przez kolumnę uchwyty do sufitu.

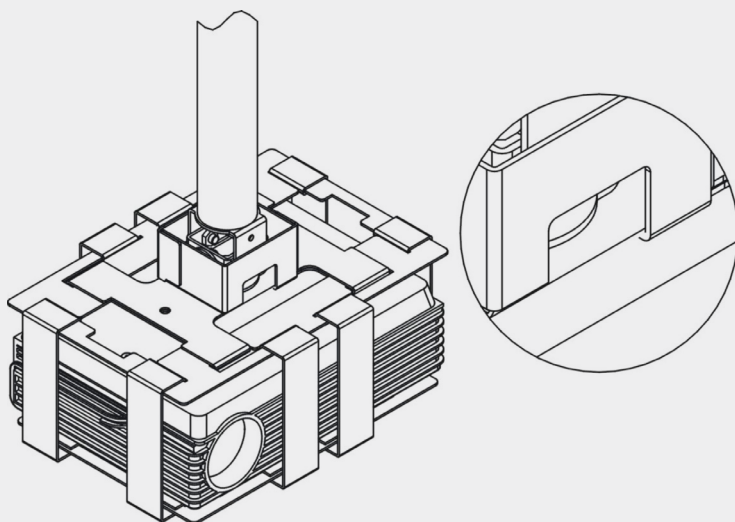

10. Założyć elementy blokujące.

Krok 1:

Umieścić element blokujący wzdłuż otworu znajdującego się przy krótszej krawędzi górnej płyty.

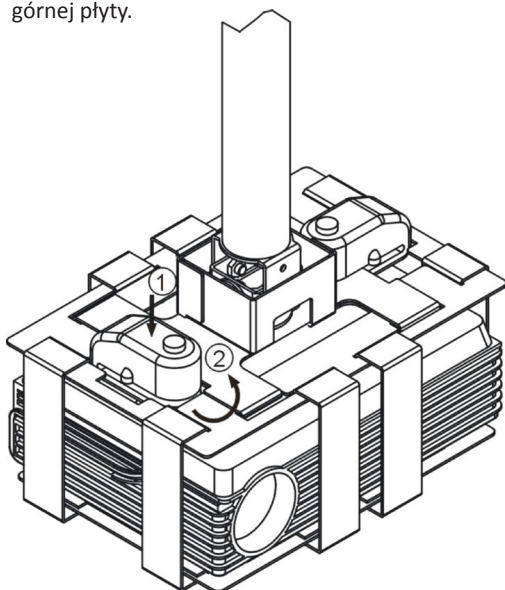

Krok 2:

Obrócić element blokujący o 90°. Umieścić trzpień blokujący nad 8-milimetrowym otworem w górnej powierzchni kołnierza antykradzieżowego.

Krok 3:

Nacisnąć element blokujący w celu zamknięcia.

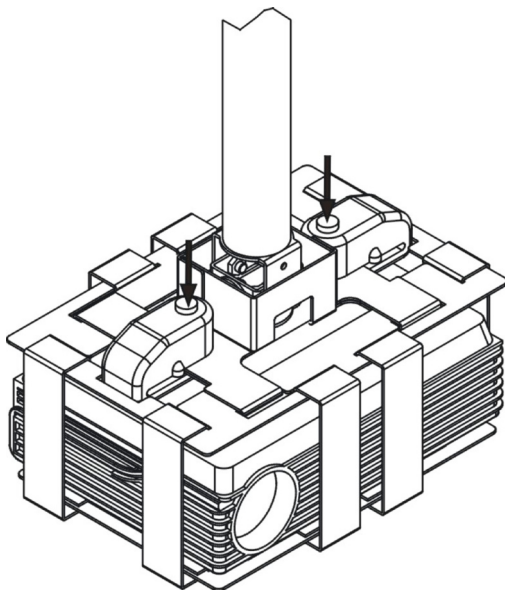

INSTRUKCJE DOTYCZĄCE ELEMENTÓW BLOKUJĄCYCH

Każdy element blokujący jest dostarczany z założonymi sześcioma bateriami typu LR44 (AG13).

1. Po zamknięciu element blokujący uruchomia jeden sygnał dźwiękowy, sygnalizując uzbrojenie. Po 15 sekundach element uaktywnia się.
2. W razie przesunięcia elementu rozlegną się trzy dźwiękowe sygnały ostrzegawcze. Jeśli element będzie przemieszczany przez kolejne 5 sekund, rozlegnie się alarm.
3. Jeśli po uruchomieniu alarmu element przestanie się przemieszczać i pozostanie nieruchomy przez 35 sekund, alarm wyłączy się i powróci do trybu gotowości.

GWARANCJA

Niniejszy produkt jest objęty 2-letnią gwarancją typu „Return to Base” (naprawa w punkcie serwisowym) obowiązującą od daty zakupu. Niniejsza gwarancja przysługuje wyłącznie pierwszemu nabywcy i nie podlega cesji.

W celu uniknięcia wszelkich wątpliwości tożsamość pierwszego nabywcy jest określana na podstawie danych rejestrowanych przez wyznaczonego dystrybutora w kraju zakupu produktu. Odpowiedzialność producenta i wyznaczonego przez niego dostawcy usług serwisowych jest ograniczona do wysokości kosztu naprawy lub wymiany wadliwego produktu objętego gwarancją, z wyjątkiem przypadków poniesienia przez konsumenta śmierci lub obrażeń ciała (Dyrektywa UE 85/374/EWG). Niniejsza gwarancja chroni nabywcę w zakresie:

- Wadliwych zgrzewów, które uniemożliwiają produktowi bezpieczne funkcjonowanie w ramach zalecanego dopuszczalnego obciążenia roboczego.
- Niskiej jakości wykończenia uniemożliwiającej złożenie produktu.
- Korozji elementów zewnętrznych, jeśli zostaną stwierdzone w ciągu 24 godzin od momentu nabycia produktu. Wewnętrzne powierzchnie elementów rurowych nie są powlekane proszkowo, dlatego też z biegiem czasu może się na nich pojawić rdza. Jest to normalne zjawisko, które nie ma ujemnego wpływu na udźwig produktu, i nie jest objęte gwarancją.

W razie wystąpienia problemów z produktem należy skontaktować się ze sprzedawcą sprzętu audio-wideo, u którego został on zakupiony. Sprzedawca jest odpowiedzialny za przesłanie produktu do naprawy do wyznaczonego przez producenta centrum serwisowego. Producent dołoży starań, aby naprawiony produkt został zwrócony w ciągu 5 dni roboczych. W sytuacji, gdy dotrzymanie tego terminu nie jest możliwe, produkt zostanie zwrócony w innym, najwcześniejszym możliwym terminie. Niniejsza gwarancja nie obejmuje wad powstałych wskutek nieprawidłowego montażu, niewłaściwej obsługi lub użytkowania produktu niezgodnie z jego przeznaczeniem. Przyczyną takich wad może być nieprzestrzeganie zaleceń zawartych w niniejszej instrukcji obsługi.

W przypadku usterek nieobjętych niniejszą gwarancją właściciel produktu może oddać produkt do naprawy w centrum serwisowym, wnosząc opłatę z tytułu robocizny i części zamiennych zgodnie ze standardowym cennikiem stosowanym w wyżej wymienionym centrum serwisowym.



TM-CAGE TECHMOUNT - CAIXA ANTI-ROUBO PARA PROJECTOR OWNER'S MANUAL

Parabéns pela sua aquisição da caixa anti-roubo para projector TM-CAGE TECHMOUNT, da Vision. Para maximizar o desempenho do equipamento, leia este manual do utilizador e utilize o produto estritamente de acordo com as instruções. Pode encontrar uma versão electrónica deste manual e mais informações em www.visionaudiovisual.com

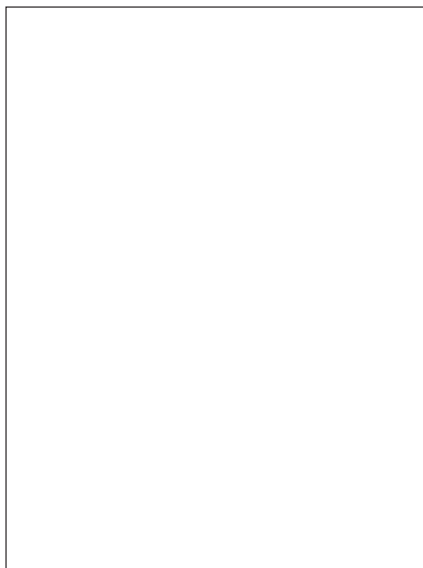

AVISOS

Durante a montagem, respeite as regras de segurança no local de trabalho:

- Fixe o suporte a uma estrutura reconhecidamente resistente. **NUNCA FIXE A CAIXA OU O SUPORTE DIRECTAMENTE A UM ELEMENTO DE TECTO FALSO!**
- Não faça cortes ou perfurações em pontos acima da altura da cabeça. Isso deve ser efectuado usando equipamento de segurança adequado ao nível do chão.
- Evite esticar-se para realizar a tarefa, o que poderia fazer cair a escada onde se apoia.
- Carga de segurança: 7 kg

Se não tiver a certeza da resistência da estrutura onde vai fixar o suporte, recomendamos que a experimente com o peso do seu corpo, fazendo força nela com cuidado. Se não se sentir confiante a fazer isso, é provável que não seja segura. Este produto é uma protecção contra roubo e não garante a segurança do seu projector. As pilhas do sistema de alarme devem ser testadas aquando da instalação e, posteriormente, uma vez por ano. A responsabilidade da Vision é limitada aos termos definidos na garantia.

A Vision é parceira no sistema de certificação de produtos TÜV SÜD. Todas as certificações aplicáveis são concedidas pelo TÜV. Todos os produtos são concebidos e importados para a UE pela 'Vision', que é integralmente detida pela Azlan Logistics Ltd, registada em Inglaterra com o nº 04625566, com sede em 'Lion House, Pioneer Business Park, Clifton Moor, York, YO30 4GH'



ÍNDICE

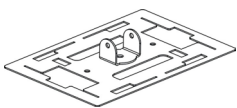

1 Placa de topo

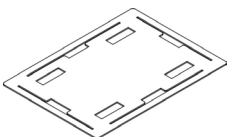

1 Placa de base

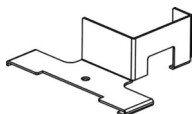

2 Placas para bloqueio de acesso

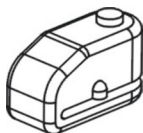

2 Bloqueadores rotativos

2 Chaves



1 Chave hexagonal de segurança



16 Blocos de esponja

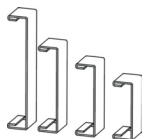

8 Painéis laterais (vendidos separadamente)

INSTRUÇÕES PARA MONTAGEM

Nota: para a máxima segurança na fixação, a caixa deve ter a dimensão similar à dimensão do projector.

1. Pouse a placa de base sobre uma superfície nivelada e que não arranhe. É indiferente qual a face que fica voltada para cima.

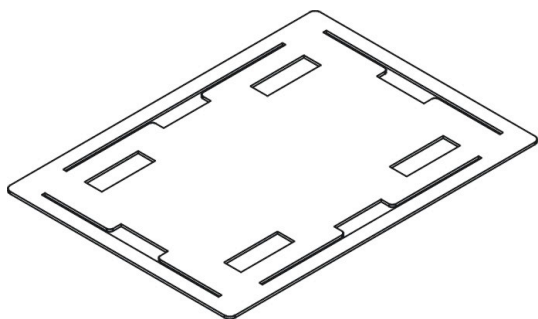

2. Posicione um bloco de esponja em cada um dos quatro cantos da placa de base.

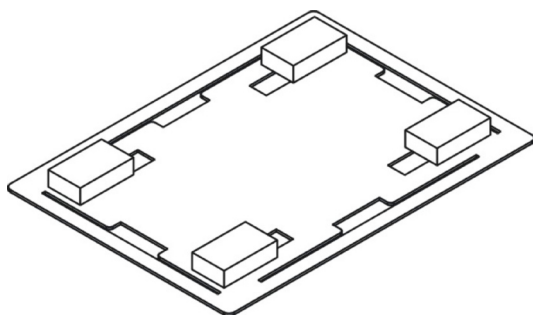

3. Pouse cuidadosamente o projector sobre os blocos de esponja, virado ao contrário.

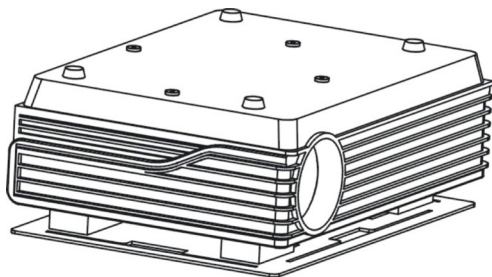

Nota 1: Posicione os blocos de esponja de modo a que **NÃO** pressionem botões de funções na parte de cima do projector.

Nota 2: Os blocos de esponja são fornecidos com quatro espessuras diferentes, para ter em conta projectores cuja parte de cima não seja plana. Ajuste os blocos, de modo a que o projector fique nivelado.

4. Monte painéis laterais nos LADOS MAIORES da placa de base.

Passo 1:

Levante a placa de base e engate o painel lateral no entalhe central.

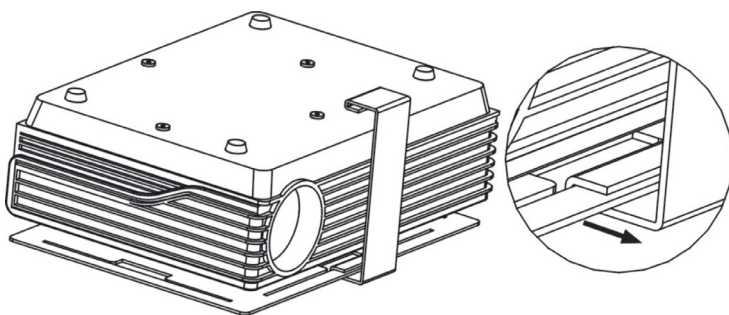

Passo 2:

Deslize cada painel em direcção a um dos cantos até prender.

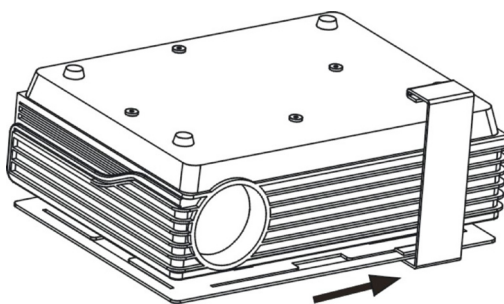

Passo 3:

Repita o procedimento até estarem instalados dois painéis laterais em cada um dos lados maiores.

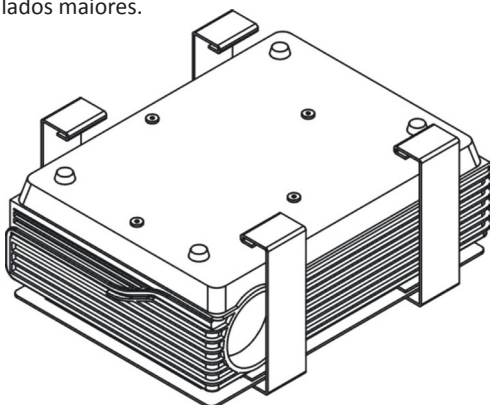

Nota: Se a lente do projector impedir a montagem dos oito painéis, o projector deve ficar seguro mesmo com apenas sete painéis, desde que a caixa fique ajustada ao projector. Isto só se aplica se o projector não puder ser movimentado dentro da caixa.

5. Instale a placa de topo.

Passo 1:

Coloque a placa de topo por cima do projector e engate nos painéis laterais já instalados, um lado de cada vez. Não deve ser preciso usar força para encaixar.

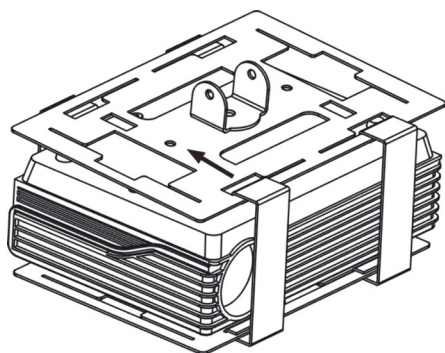
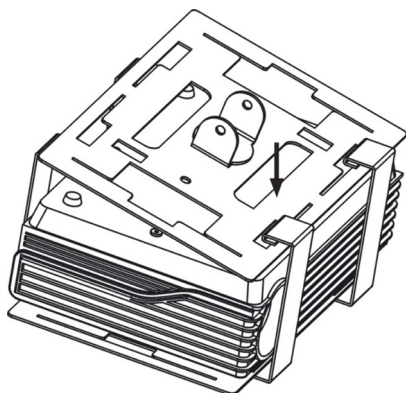

Passo 2:

Deslize os painéis laterais em direcção ao centro até prenderem.

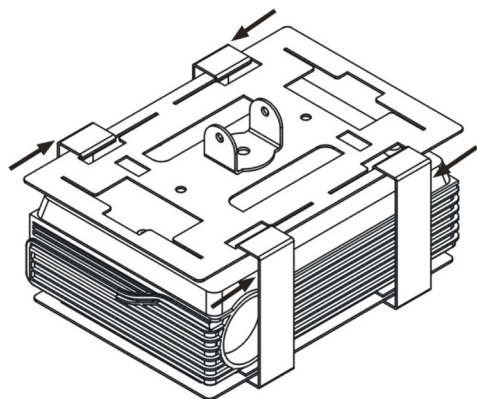

6. Monte painéis laterais nos LADOS MENORES da placa de base.

Passo 1:

Levante a placa de base e engate o painel lateral no entalhe central.

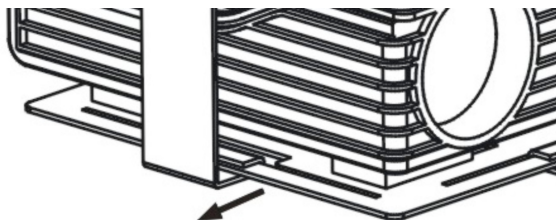

Passo 2:

Pressione a placa de topo para baixo com cuidado e engate o extremo superior de cada painel lateral na placa de topo.

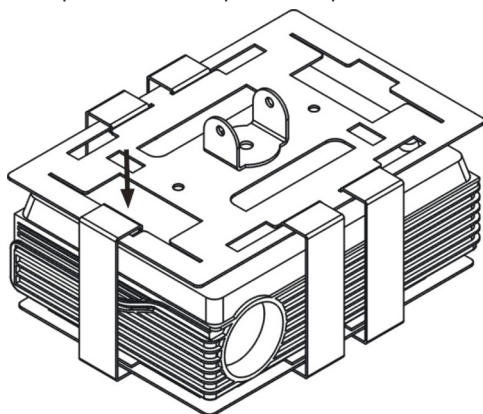

Passo 3:

Deslize cada painel em direcção a um dos cantos até prender.

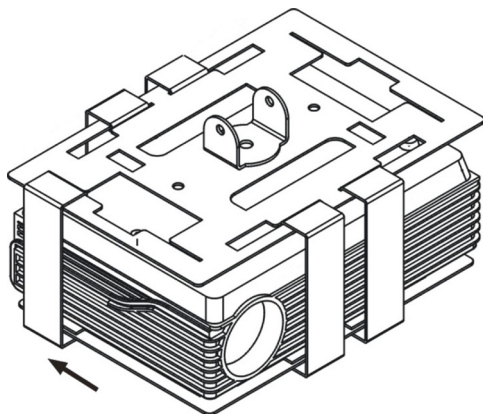

Passo 4:

Repita o procedimento até estarem instalados dois painéis laterais em cada um dos lados menores.

7. Fixe o suporte do projector para tecto ou parede.

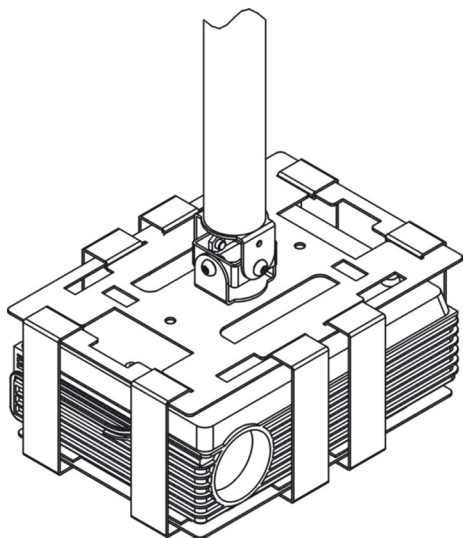

Nota: Este passo é executado com o suporte do projector já preso ao tecto.

Os suportes da Vision devem ser fixados à placa de topo da caixa anti-roubo por meio dos parafusos hexagonais de segurança fornecidos.

8. Passe os cabos pelo interior do suporte e ligue-os ao projector.
9. Ligue o projector. Ajuste o ângulo de inclinação vertical e lateral do projector e depois aperte os parafusos de travamento.
10. Monte as placas para bloqueio de acesso.

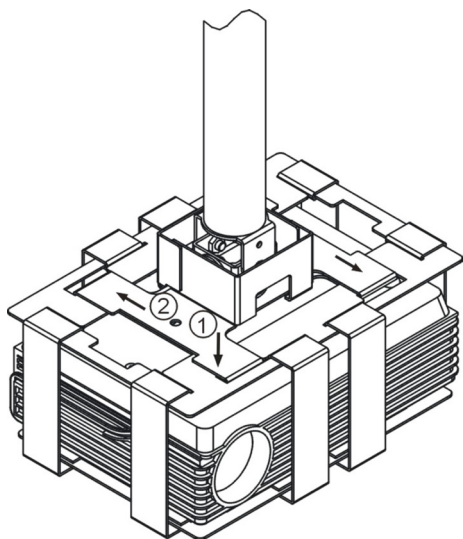

Cuidadosamente, posicione as placas nos orifícios em cada extremo dos lados maiores e depois deslize-as para a posição correcta. A abertura de 8 mm existente na superfície superior deve ficar directamente sobre a abertura de 8 mm da placa de topo.

Nota: a abertura existente na parte inferior da placa permite a passagem dos cabos para o tecto pelo interior do suporte.

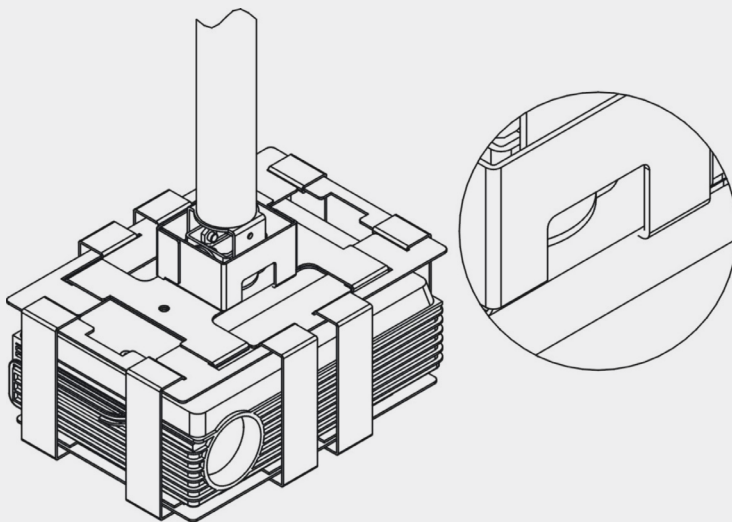

10. Instale os bloqueadores.

Passo 1:

Posicione o bloqueador no orifício do lado menor da placa de topo.

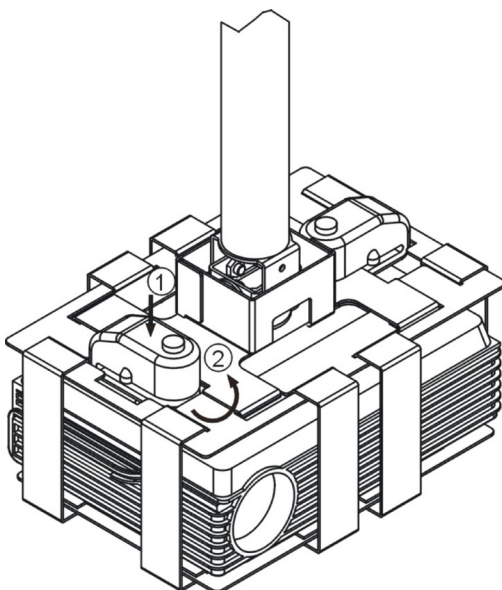

Passo 2:

Rode o bloqueador 90°. Posicione o pino de travamento sobre o orifício de 8 mm existente na superfície superior da placa para bloqueio de acesso.

Passo 3:

Pressione o pino para travar o bloqueador.

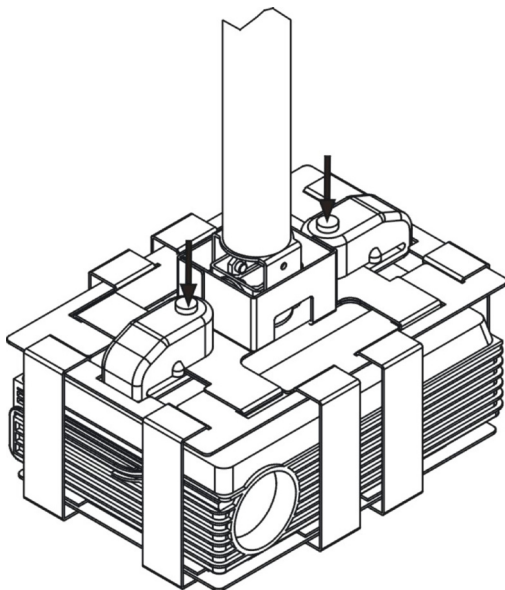

INSTRUÇÕES PARA O SISTEMA DE BLOQUEIO

O sistema de bloqueio traz 6 pilhas LR44 (AG13) pré-instaladas em cada bloqueador.

1. Depois de o bloqueador estar travado, o sistema de bloqueio emite um sinal sonoro, para confirmar que foi accionado. 15 segundos depois, fica activo.
2. Quando o bloqueador é movimentado, emite 3 sinais sonoros de aviso. Após 5 segundos de movimento contínuo, é accionado o alarme.
3. Depois de o alarme disparar, se o movimento for interrompido durante 35 segundos, o sinal sonoro é interrompido e o sistema regressa ao modo activo.

GARANTIA

Este produto é fornecido com uma garantia de 2 anos de devolução ao fabricante, a contar da data de compra. Esta garantia é aplicável apenas ao comprador original e não pode ser transferida.

Para evitar quaisquer dúvidas, esta data será obtida a partir de informação detida pelo distribuidor nacional no ponto de venda. A responsabilidade do fabricante e do respectivo serviço de assistência autorizado é limitada ao custo da reparação e/ou substituição do equipamento defeituoso em garantia, excepto em caso de morte ou danos pessoais (Directiva Europeia 85/374/CEE). Esta garantia protege-o nos seguintes casos:

- Peças defeituosas, que impeçam o produto de desempenhar adequadamente a sua função dentro dos limites da carga de segurança recomendada.
- Acabamentos defeituosos, que impeçam a montagem correcta do produto.
- Corrosão externa, desde que identificada no prazo de 24 horas após a compra. A parte interior do tubo não tem protecção anti-corrosão, pelo que pode surgir alguma corrosão ligeira com o passar do tempo. Este é um processo normal, que não afecta a resistência do produto, pelo que não está abrangido por esta garantia.

Se tiver algum problema com este produto, deve contactar o revendedor onde o adquiriu. Em caso de necessidade de reparação, o comprador original é o responsável pelo envio do produto para o centro de assistência designado pelo fabricante. Faremos todos os esforços para devolver os equipamentos reparados no prazo de 5 dias úteis; quanto tal não for possível, devolvê-los-emos no prazo mais curto possível. Esta garantia não protege este produto de falhas causadas por abuso, má utilização ou instalação incorrecta, possivelmente resultante do desrespeito pelas indicações dadas neste manual.

Se a falha não estiver abrangida por esta garantia, será dada ao proprietário do equipamento a opção de pagar a mão-de-obra e as peças necessárias para a reparação, de acordo com os valores cobrados pelo serviço de assistência.

